



STIHL

STIHL
BTA 140
f

Akumulatorowy świder glebowy

STIHL Academy

Maj 2026

Akumulatorowy świder glebowy dla profesjonalistów

STIHL

Zastosowania i docelowa grupa użytkowników

BTA 140



Profesjoniści:

Ogrodnictwo i architektura krajobrazu, leśnictwo i rolnictwo, budowa elementów małej architektury.

Narzędzie do zróżnicowanych zastosowań przeznaczone dla różnych grup klientów.

Wykonywanie otworów w ziemi m.in. przeznaczonych do sadzenia i zalesiania

Fundamenty

Małe i średnie fundamenty pod elementy architektury ogrodowej i budownictwo.

Posadowienie słupków

Do ogrodzeń, paneli osłaniających i bram

Najmocniejszy akumulatorowy świder glebowy do profesjonalnego użytku z szeroką ofertą akcesoriów marki Stihl

STIHL BTA 140

Potrzeby klienta

Docelowa grupa użytkowników

Ogrodnictwo i architektura krajobrazu

Rolnictwo i leśnictwo

Architektura ogrodowa i budownictwo

Służby komunalne

Zastosowania

Wykonywanie otworów m.in. pod nasadzenia

Fundamenty

Słupki

Ogrodzenia, panele osłaniające i elementy bramy

Cechy istotne dla użytkownika

Niska waga, dobre wyważenie i ergonomia podczas wiercenia

Zmienne tryby pracy dostosowane do różnych zastosowań (dwa ustawienia prędkości oraz **bieg wsteczny** do wyciągania zablokowanego wiertła)

Wysoka wydajność wiercenia pozwalająca na wykonanie wielu otworów w ciągu dnia. Wysoki moment obrotowy.

Wydłużony czas pracy na naładowanym akumulatorze (większa liczba otworów na jednym ładowaniu)

Bezpieczeństwo pracy (system hamulca Quick-Stop)



STIHL BTA 140

Akumulatorowy świder glebowy dla profesjonalistów

TOP 3 Zalety Nowego Produktu

1. MOCNY I EFEKTYWNY

Stać wydajność wiercenia dzięki zasilaniu systemem AP

Do intensywnej eksploatacji wymagającej wydajności i trwałości

2. ŁATWA I BEZPIECZNA OBSŁUGA

System hamulca QS i automatycznie resetowany czujnik skręcenia

Dla komfortowej i bezpiecznej pracy

Bezpieczna pozycja transportowa czujnika skręcenia

Idealne rozwiązanie transportowe

3. RÓŻNE TRYBY PRACY DLA OPTIMALNEGO WYKORZYSTANIA

Bieg wsteczny

Łatwe uwolnienie wiertła w przypadku zablokowania

Tryb niskiej / wysokiej prędkości

Dla różnych warunków gruntowych



STIHL BTA 140

Akumulatorowy świder glebowy dla profesjonalistów

Dodatkowe zalety BTA 140

Komfortowa praca : urządzenie zoptymalizowane pod kątem ergonomii, mocy i obsługi

Ergonomia pracy: oś narzędzia wierzącego znajduje się bliżej ciała operatora

Możliwość stosowania obecnej oferty narzędzi wierzących (Ø40 mm–Ø300 mm)

Ciągła praca możliwa nawet podczas deszczu (klasa ochrony IPX4)



IPX4

Praca możliwa bez ochronników słuchu



Komfortowe ręczki zapewniające pewny chwyt świdra

Odporna na zużycie podkładka zapewniająca wygodę podczas pracy

STIHL



CECHY PRODUKTU

STIHL BTA 140

Rama ochronna / transportowa z dźwignią detekcji skręcenia

1

2

Wykrywanie skręcenia (system Quick-Stop)
(automatyczne wyłączenie w przypadku skręcenia,
automatyczny reset),



3

Konstrukcja ramy ochronnej z obniżonymi
uchwytemi ułatwiającymi transport i
zabezpieczająca przed upadkiem



4

Uchwyt z 3 trybami

- Wolny 
- Szybki 
- Wsteczny 

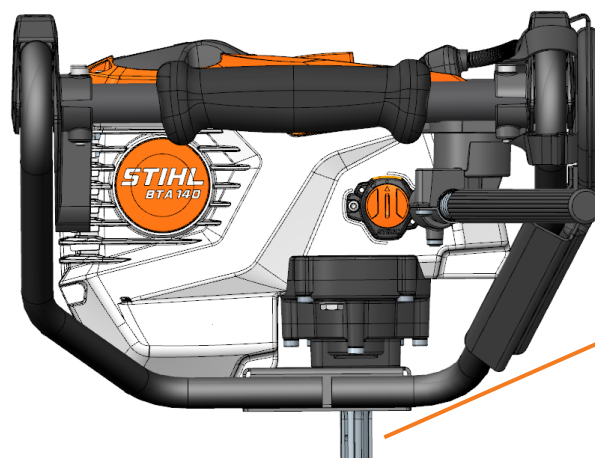

5

Oś narzędzia wierzącego
znajduje się bliżej ciała
operatora podnosząc komfort i
ergonomię

STIHL BTA 140

STIHL

Korzyści dla klienta

ELEKTRONICZNY SYSTEM qUICK-sTOP

Nowy system hamulca QS z automatycznym resetowaniem funkcji wykrywania skręcenia zapewnia klientom znaczące korzyści pod względem długotrwałego użytkowania i bezpieczeństwa.

W przypadku zablokowania wiertła i wynikającego z tego obrotu urządzenia automatycznie uruchamia się czujnik skrętu i świder zostaje wyłączony. Po ponownym naciśnięciu dźwigni pracy świder zostaje ponownie uruchomiony, a operator może natychmiast kontynuować działanie. W przeciwieństwie do modelu BT 131 ręczne wyłączanie hamulca nie jest już wymagane.



Stihl BTA 140

Korzyści dla klienta

KONSTRUKCJA RAMY OCHRONNEJ Z OBNIŻONYMI UCHWYTAMI

Solidna konstrukcja ramy z wpuszczanym uchwytem chroni narzędzie przed uderzeniami i przewróceniem. Ponadto uchwyty i zespół napędowy są zabezpieczone nawet wtedy, gdy narzędzie znajduje się w pozycji odwróconej do góry nogami podczas transportu.

Dzięki temu model BTA 140 charakteryzuje się sprawdzoną jakością i trwałością marki STIHL.

innowacja
-Zgłoszona do opatentowania-

STIHL

Stihl BTA 140

STIHL

Korzyści dla klienta

POZYCJA TRANSPORTOWA CZUJNIKA SKRĘCENIA

Nowa pozycja transportowa dźwigni czujnika skręcenia zapewnia bezpieczne przewożenie urządzenia. Zmniejsza się wymagana przestrzeń montażowa. Ponadto wszystkie elementy hamulca QS są zabezpieczone przed uderzeniami. Jest to przydatna funkcja, ponieważ podczas użytkowania przez klienta narzędzie jest często przewożone luzem na platformie lub w przestrzeni ładunkowej.

innowacja
-Zgłoszona do opatentowania-



Stihl BTA 140

Korzyści dla klienta

UCHWYT Z 3 TRYBAMI PRACY

Nowy uchwyt sterujący w modelu BTA 140 posiada trzy różne tryby pracy, dzięki czemu idealnie nadaje się do szerokiego zakresu zastosowań.

1. **Niski bieg** do pracy w łatwiejszych warunkach **zmniejszając ryzyko nagłego odrzutu**
2. **Wysoki bieg** do **trudnych warunków glebowych**
3. **Bieg wsteczny** do **wyciągania wiertła w przypadku zablokowania**
(korzenie, kamienie)

Uchwyt z 3 trybami pracy

- Wolny / optymalna prędkość 0 – 170 U/min
- Szybki / optymalna prędkość 0 – 230 U/min
- Wsteczny / optymalna prędkość 0 – 35 U/min

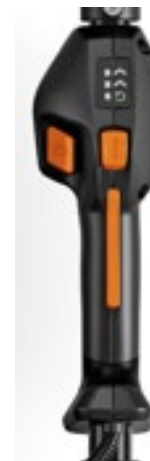

STIHL BTA 140

Dane techniczne oraz Porównanie z BT 131

		BT 131	BTA 140
Napęd		4-Mix (36,3 cm ³)	EC-Motor
Wskaźnik poziomy naładowania		-	✓
Masa bez paliwa/ bez akumulatora	[kg]	10,0	7,6
Waga z paliwem / z AP 300S	[kg]	10,5	9,4
Moc	[kW]	1,4	1,7
Prędkość narzędzia	[1/min]	0-200	0-170 / 0-230 / -35
Czas pracy *		-	230 otworów
Narzędzia / cechy			
Wiertła do gleby (średnica 40-300 mm)		✓	✓
Wiertło do sadzenia		✓	✓
Wiertło do spalczania		✓	✓
System hamulca Quick-Stop		✓	✓
Pozycja transportowa (Quick-Stop)			✓
Bieg wsteczny			✓
Regulowana prędkość pracy		✓	✓



* Wartość orientacyjna przy stosowaniu świdra do gruntu o średnicy 90 mm w glebie o umiarkowanym zagęszczeniu przy w pełni naładowanym akumulatorze AP 300 S.

STIHL BTA 140

STIHL

Akcesoria



Smart Connector 1

Do inteligentnego łączenia urządzeń w sieć
CA024004903



Uchwyt samocentrujący

Do stosowania świdra z wiertłami z przyłączem
cylindrycznym o średnicy do 13mm
43116804010



Walek przedłużający

Do przedłużania świdra celem
wykonywania głębokich otworów
43116802350



Poduszka amortyzująca

Odporna na zużycie poduszka zapewniająca wygodę
podczas pracy
43137482501

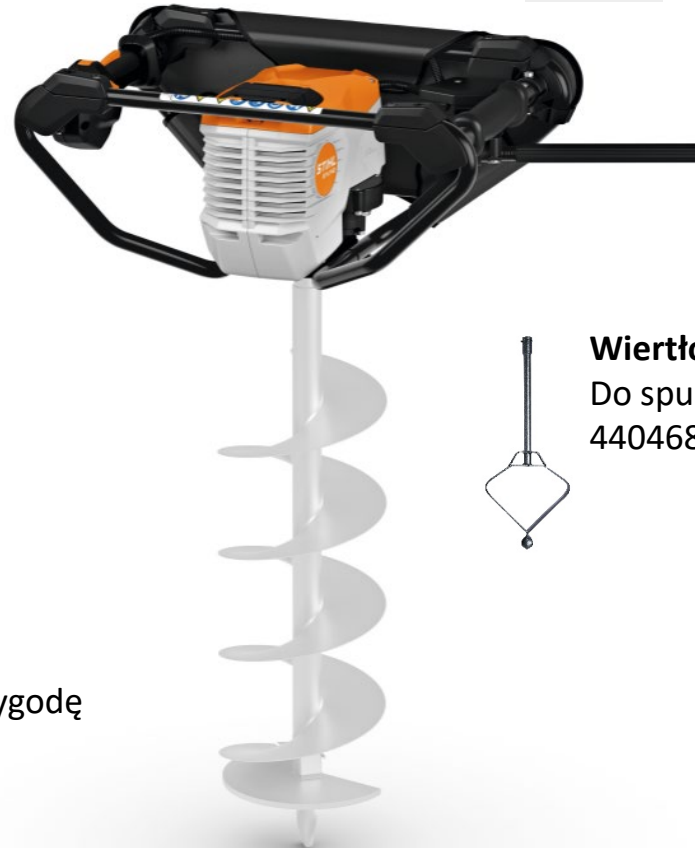

Wiertło do sadzenia
Specjalne wiertło do wykonywania
pod nowe nasadzenia.
43116802515



Wiertło do nasadzeń / strzemiączkowe do spalchniania

Do spalchniania ziemi i otworów przeznaczonych pod rośliny
44046801900



Wiertło do gleby
Solidne i wydajne wiertło STIHL do gleby.
Wysoka efektywność i łatwość zagłębiania.
Dostępne średnice od 40mm do 300mm.
44046802004 do 44046802030



STIHL BTA 140



Wydajność / zarządzanie energią

	AP 200 S	AP 300 S	AP 500 S
	Ilość wierceń	Ilość wierceń	Ilość wierceń
Świder BTA 140 średnica = 90 mm	150	230	270
Świder BTA 140 średnica = 150 mm	100	150	180

STIHL BTA 140



FAQ

Jaka jest optymalna prędkość wiercenia?

W przypadku lekkich podłoży jak np. gleby piaszczyste, dopuszczalne jest wiercenie z większą prędkością. Pozwala to wykorzystać efekt transportowy spirali świdra, przyspieszając postęp wiercenia. W przypadku twardszych lub mieszanych gruntów bardziej odpowiednia jest niższa prędkość. Im wiertło ma większą średnicę, tym niższa powinna być prędkość robocza, aby uzyskać optymalny postęp wiercenia przy tej samej mocy.

Niektóre firmy oferują wiertnice wyposażone w sprzęgło ślizgowe, podczas gdy STIHL nie. Czy to przydatna funkcja i dlaczego jej nie mamy?

Sprzęgło ślizgowe zapobiega przenoszeniu nadmiernego momentu obrotowego na użytkownika podczas wiercenia. Z drugiej strony nie pozwala na osiągnięcie wyższych wartości szczytowych momentu obrotowego, które są czasem niezbędne do rozluźnienia kamieni lub przecięcia korzeni. Z punktu widzenia zastosowania skutkuje to niewystarczającą wydajnością wiercenia w trudnych warunkach.

STIHL BTA 140



FAQ

Konkurencja oferuje elektroniczny system wykrywania i wyłączania w przypadku nagłego skręcenia. Natomiast firma STIHL stosuje dźwignię zwalniającą (system hamulca QuickStop), która mechanicznie wykrywa skręcenie i uruchamia wyłączenie. Które rozwiązanie jest lepsze?

Z punktu widzenia klienta najważniejsze jest, aby świder zatrzymał się w przypadku wystąpienia nadmiernego skręcania.

Zaletą czujnika żyroskopowego jest możliwość pomiaru przyspieszenia kąтового i kąta bezwzględnego. Umożliwia to wyłączenie narzędzia podczas gwałtownego ruchu lub przy dużych kątach skręcenia. Prowadzi to jednak zawsze do konfliktu między wyłączeniem podczas normalnego wiercenia a brakiem wyłączenia w przypadku zakleszczenia. Ponadto siła trzymania nie jest taka sama dla wszystkich użytkowników.

Dlatego też bezpieczniejsze, bardziej ergonomiczne i wydajniejsze jest ograniczenie absolutnego kąta obrotu narzędzia za pomocą dźwigni rozłączającej (system QUICK-STOP). Podczas transportu dźwignię Quick-Stop można złożyć.

Dlaczego uchwyty w modelu BTA 140 są umieszczone w zagłębieniu?

Aby chronić uchwyty i zespół napędowy w razie przewrócenia się urządzenia lub podczas transportu w pozycji odwróconej do góry nogami.