

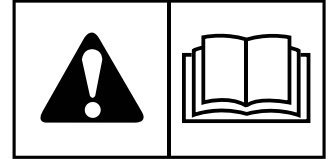

Instrukcja obsługi

ISX2200



5901992	ISX2200BVE2852SRDCE
5901993	ISX2200BVE2861SRDCE
5902029	ISX2200BVE2852SRDCE
5902030	ISX2200BVE2861SRDCE
5902091	ISX2200BVE2852SRDCE
5902092	ISX2200BVE2861SRDCE



5109719
Revision D

TOC-Ditamap (tylko głowice i łączniki)

Informacje ogólne

Dziękujemy za nabycie tej wysokiej jakości kosiarki jezdnej o zerowym kącie skrętu Ferris. Pragniemy wyrazić zadowolenie z zaufania pokładanego w Ferris. Użytkowanie produktów firmy Ferris zgodnie z instrukcjami obsługi zapewnia ich niezawodne działanie przez wiele lat.

Instrukcje obsługi zawierają informacje na temat zagrożeń i ryzyka związanych z urządzeniem i jak się przed nimi ustrzec. Ta kosiarka o zerowym kącie skrętu przeznaczona jest do użytku zgodnego z instrukcją obsługi i musi być obsługiwana przez specjalistów przeszkolonych z zakresu koszenia uporządkowanych trawników i nie może być używana do żadnych innych celów. Przed uruchomieniem bądź eksploatacją urządzenia użytkownik ma obowiązek zapoznać się ze zrozumieniem z niniejszą instrukcją. **Instrukcję należy zachować na przyszłość.**

Przedstawione w niniejszym dokumencie zdjęcia są tylko przykładowe, mają na celu uzupełnienie instrukcji, do której są dołączone. rządzanie użytkownika może różnić się od przedstawionych zdjęć. LEWA i PRAWA oznaczają strony z punktu widzenia operatora.

Ferris jest zastrzeżonym znakiem towarowym Briggs & Stratton.

Oświadczenie deklaracji zgodności

Ten produkt jest zgodny ze wszystkimi odpowiednimi przepisami i dyrektywami; szczegółowe informacje można znaleźć w arkuszu deklaracji zgodności (DOC) konkretnego produktu, który jest częścią instrukcji dołączonej do urządzenia.

Identyfikacja urządzenia

W niniejszej instrukcji opisano następujące produkty:

5901992, 5901993, 5902029, 5902030, 5902091 & 5902092

Tabliczkę znamionową produktu (A, Ilustracja 1) można znaleźć we wskazanym obszarze urządzenia.

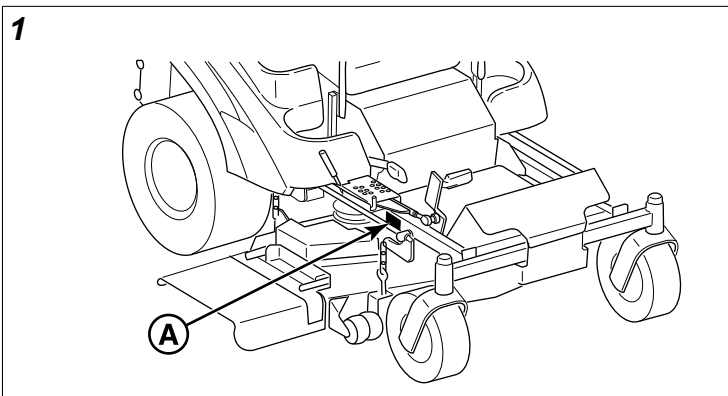

Urządzenie może posiadać oznakowanie seryjne, które może wyglądać następująco:

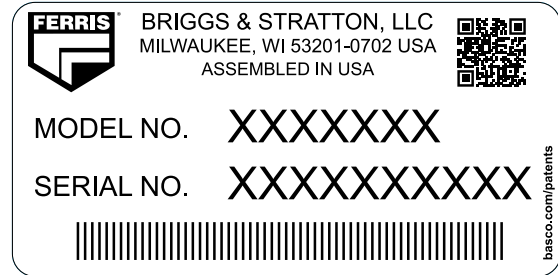
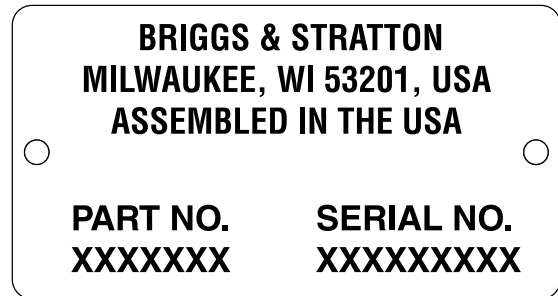

We wskazanym, podręcznym miejscu należy zapisać numer modelu i numer seryjny produktu i silnika.

Kontaktując się ze swoim autoryzowanym punktem serwisowym w sprawie części zamiennych, serwisu lub informacji, NALEŻY przygotować te numery.

Uwaga: W celu lokalizacji numerów identyfikacyjnych silnika zapoznać się z instrukcją obsługi silnika.

DANE REFERENCYJNE PRODUKTU	
Numer modelu urządzenia:	
Numer seryjny urządzenia:	
Numer modelu zespołu kosiarki (w zależności od przypadku):	
Numer seryjny zespołu kosiarki (w zależności od przypadku):	
Nazwa sprzedawcy:	
Data zakupu:	
DANE REFERENCYJNE SILNIKA	
Marka silnika:	
Model silnika:	
Typ/specyfikacja silnika:	
Nr kat./numer seryjny silnika:	

Ilustrowaną listę części tego urządzenia można pobrać ze strony ferrismowers.com. Zamawiając części zamienne proszę podać numer modelu i numer seryjny.

Oznaczenia CE

Numer seryjny 4002237197 i niższe:

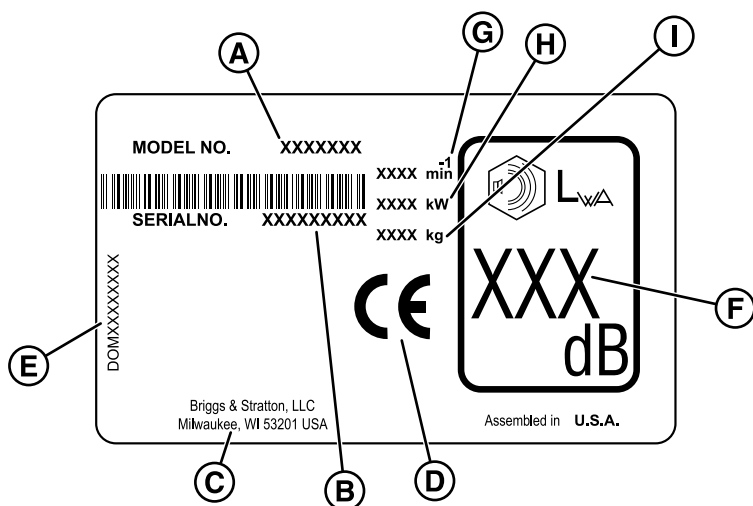

Numer seryjny 4002237198 i wyższe:

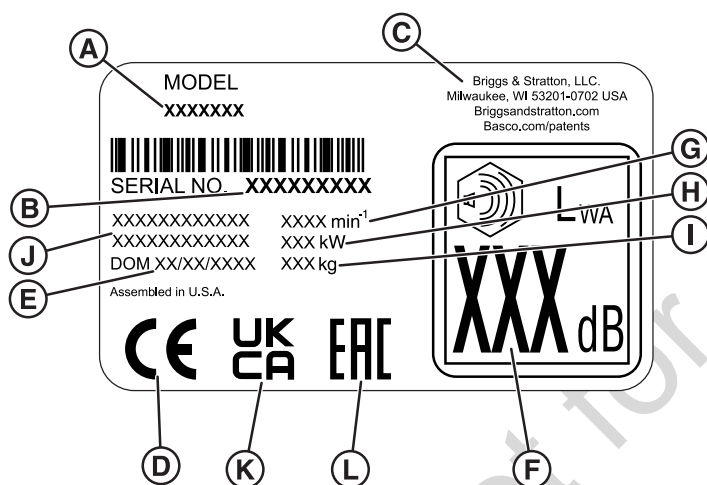

- A. Numer identyfikacyjny producenta
- B. Numer seryjny
- C. Adres producenta
- D. Logo zgodności CE
- E. Rok produkcji
- F. Poziom mocy dźwięku w decybelach
- G. Maksymalna prędkość silnika w obrotach na minutę
- H. Moc znamionowa w kilowatach
- I. Masa urządzenia w kilogramach
- J. Fabryczny opis produktu
- K. Logo zgodności UKCA
- L. Logo zgodności EAC

Bezpieczeństwo operatora

Symbole alarmów bezpieczeństwa i słowa ostrzegawcze

Symbol ostrzegawczy  wskazuje na informacje dotyczące zagrożeń, które mogą prowadzić do uszkodzenia ciała. Słowo ostrzegawcze (**NIEBEZPIECZEŃSTWO**, **OSTRZEŻENIE** lub

PRZESTROGA) stosowane jest wraz z symbolem alarmu w celu wskazania na prawdopodobieństwo wystąpienia poważnego urazu ciała. Dodatkowo, symbol zagrożenia może być używany do zasygnalizowania rodzaju zagrożenia.

 **NIEBEZPIECZEŃSTWO** sygnalizuje zagrożenie, które, jeśli nie uda się go uniknąć, **spowoduje** śmierć lub poważne obrażenia.

 **OSTRZEŻENIE** sygnalizuje zagrożenie, które, jeśli nie uda się go uniknąć, **może** spowodować śmierć lub poważne obrażenia.

 **PRZESTROGA** sygnalizuje zagrożenie, które, w razie jego nieuniknięcia, **może** spowodować niewielkie lub umiarkowane obrażenia.

UWAGA wskazuje informacje uważane za ważne, ale nie związane z zagrożeniem.

Bezpieczeństwo obsługi

Przeczytaj poniższe zasady dotyczące bezpieczeństwa i postępuj zgodnie z nimi. Niezastosowanie się do poniższych zasad może spowodować utratę kontroli nad urządzeniem, poważne obrażenia lub śmierć osoby obsługującej urządzenie lub osób znajdujących się w pobliżu, lub zniszczenie własności lub sprzętu. **Urządzenie może spowodować ucięcie dłoni i stóp i wyrzucić w powietrze drobne przedmioty.**

Trójkąt ostrzegawczy () w tekście oznacza ważne przestrogi lub ostrzeżenia, których należy przestrzegać.

Bezpieczeństwo obsługi



Gratulujemy zakupu wysokiej jakości sprzętu przeznaczonego do pracy na trawnikach i w ogrodzie. Nasze produkty zostały zaprojektowane i wykonane w sposób zapewniający spełnienie lub przewyższenie wszystkich przemysłowych norm bezpieczeństwa.

Nie wolno obsługiwać urządzenia bez odpowiedniego przeszkolenia. Zapoznanie się z tą instrukcją obsługi jest sposobem szkolenia się.

Bezpieczeństwo sprzętu zmechanizowanego zależy wyłącznie od jego operatora. Jeśli jest nieprawidłowo stosowany lub konserwowany, może stanowić niebezpieczeństwo! Pamiętaj, że jesteś odpowiedzialny za bezpieczeństwo swoje i osób przebywających w pobliżu.

Kieruj się zdrowym rozsądkiem i myśl o tym co robisz. Jeżeli nie masz pewności, czy zadanie, które zamierzasz wykonać może być bezpiecznie wykonane za pomocą wybranego przez siebie sprzętu, zapytaj profesjonalisty: skontaktuj się z miejscowym autoryzowanym dealerem.

Należy przeczytać instrukcje

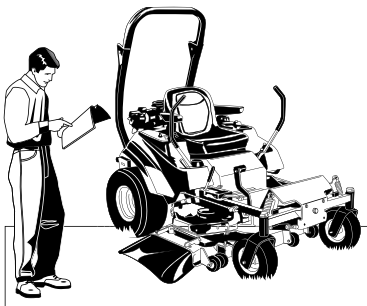

Instrukcja obsługi zawiera ważne informacje dotyczące bezpieczeństwa, które musisz znać PRZED przystąpieniem do obsługi maszyny, jak również PODCZAS obsługi.

Podano techniki bezpiecznej obsługi, opisy funkcji i urządzeń sterowniczych produktu oraz informacje dotyczące jego konserwacji, aby pomóc użytkownikowi w maksymalny sposób wykorzystać środki zainwestowane w zakupiony sprzęt.

Pamiętaj, aby w całości przeczytać przepisy i informacje dotyczące bezpieczeństwa, znajdujące się na następujących stronach. Należy również przeczytać w całości część pt. Obsługa.

Dzieci

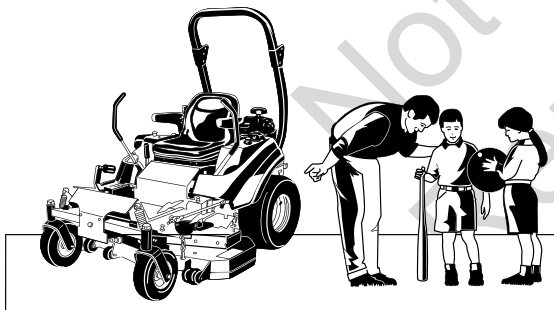

Może dojść do tragicznych wypadków z udziałem dzieci. Nie dopuszczaj, aby dzieci znajdowały się w pobliżu miejsca działania urządzenia. Dzieci są często zainteresowane urządzeniem i koszeniem. Nigdy nie wolno zakładać, że dzieci pozostaną w miejscu, w którym ostatnio były widziane. Jeżeli istnieje ryzyko, że dzieci mogą wejść na teren, na którym odbywa się koszenie, zleć ich pilnowanie innej odpowiedzialnej osobie dorosłej.

Koszenie na nachyleniach

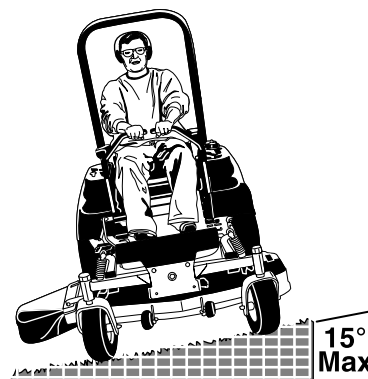

Praca na wzniesieniach może być niebezpieczna. Korzystanie z urządzenia na zboczu, które jest zbyt strome, gdzie nie ma odpowiedniej przyczepności kół (i kontroli) może powodować przesuwanie, utratę sterowności, kontroli i ewentualną przewrótkę. Urządzenia nie należy używać na zboczach o nachyleniu większym niż 15 stopni (5,4 stopy wysokości na 20 stóp długości).

Unikać skręcania w dół na nachyleniach; w miarę możliwości skręcać w górę. Unikać nagłych skrętów lub gwałtownych zmian prędkości. Zmniejszyć prędkość i zachować szczególną ostrożność na WSZYSTKICH wzniesieniach.

Należy również pamiętać, że stan powierzchni może znacznie wpłynąć na zdolność do bezpiecznego korzystania z tego urządzenia. Praca na mokrych lub śliskich wzniesieniach może powodować przesuwanie i utratę sterowności oraz kontroli. Nie należy kosić na wzniesieniach, które są śliskie, mokre lub mają miękkie warunki glebowe.

W przypadku wątpliwości co do używania urządzenia na zboczu, nie należy tego robić. Nie warto ryzykować.

Wyrzucane przedmioty

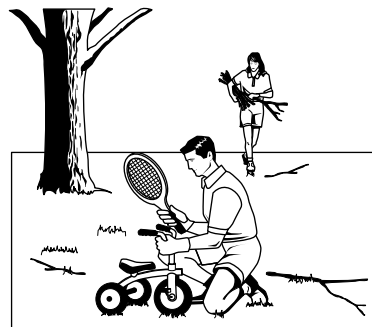

Urządzenie ma wirujące ostrza. Ostrza te mogą spowodować podniesienie i wyrzucenie w powietrze drobnych przedmiotów, które mogą zranić osoby postronne. Oczyszczyć miejsca koszenia i usunąć przedmioty, które mogą być wyrzucane przez ostrza PRZED rozpoczęciem koszenia.

Nie wolno kosić bez przyłączonego całego łapacza trawy ani bez założonej osłony wylotowej (deflektora).

Nie należy również dopuszczać nikogo w pobliże urządzenia, kiedy jest ono włączone! W przypadku, gdy ktoś wejdzie w na teren, na którym odbywa się koszenie, należy natychmiast wyłączyć urządzenie do czasu odejścia tej osoby.

Części ruchome

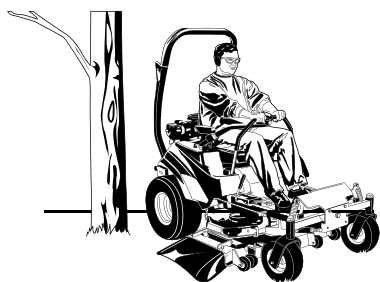

Urządzenie to posiada wiele ruchomych części, które mogą zranić użytkownika lub inne osoby. Jednakże, jeśli operator pozostaje w strefie operatora (siedząc w fotelu) i przestrzega zasad bezpieczeństwa zawartych w niniejszej instrukcji obsługi, urządzenie jest bezpieczne w obsłudze.

W skład zespołu kosiarki wchodzi obracające się ostrza, które mogą obciąć dłonie i stopy. Nie zezwalać nikomu na zbliżanie się do uruchomionego urządzenia. Urządzenia zabezpieczające (osłony, tarcze i przełączniki) muszą być zamontowane i sprawne.

Aby pomóc operatorowi w bezpiecznym używaniu urządzenia, jest ono wyposażone w system zabezpieczający z wyłącznikiem naciskowym w fotelu. **NIE WOLNO** próbować dokonywać zmian lub obchodzić tego systemu. Natychmiast skontaktuj się z dealerem, jeżeli system nie przejdzie pomyślnie wszystkich testów blokad zabezpieczających, które zostały opisane w niniejszej instrukcji.

Używanie pałąka



Pałąk musi być podniesiony i pas bezpieczeństwa musi być zapięty. Nie ma zabezpieczenia przed przewrotką, gdy pałąk jest opuszczony! Nie wyskakiwać w razie przechyłu kosiarki (bezpieczniej jest być zabezpieczona pasem bezpieczeństwa z podniesionym pałąkiem.)

Obniżyć pałąk tylko w razie potrzeby (na przykład tymczasowo, aby usunąć małą wystającą przeszkodę) i nigdy go nie demontować. **NIE** używać pasów bezpieczeństwa, gdy pałąk jest opuszczony. Podnieść pałąk, gdy tylko pozwala na to wolne miejsce.

Mury oporowe, spadki i woda

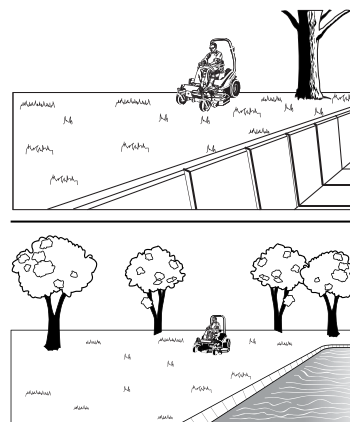

Mury oporowe i spadki wokół uskoków i wody są częstym zagrożeniem. **NIE** jechać w dół po wzniesieniach w kierunku lub w pobliżu wody, murów oporowych i spadków.

Wokół tych zagrożeń pozostawić co najmniej dwie szerokości kosiarki wolnego miejsca i ręcznie przycinać, idąc za kosiarką i używając podkaszarki strunowej. Koła spadające poza mury oporowe, krawędzie, rowy, wały lub do wody mogą spowodować przewrócenie się urządzenia, co może doprowadzić do poważnych obrażeń, śmierci lub utonięcia.

Przeszkody napowietrzne

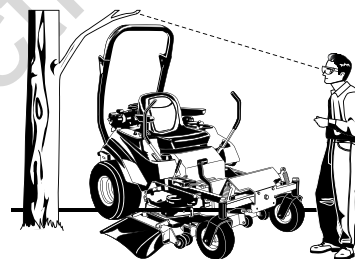

Przed przejechaniem pod jakimikolwiek obiektami należy sprawdzać odległość do wysoko położonych przeszkód. Pałąk nie może zetknąć się z nisko zawieszonymi przeszkodami, takimi jak zwisające gałęzie, czy kable.

Paliwo i konserwacja



Zawsze odłączyć wszystkie napędy, odciąć silnik i wyjąć kluczyk przed rozpoczęciem sprzątanie, tankowania lub serwisowania.

Benzyna i jej opary stanowią duże zagrożenie ze względu na ich łatwopalność. W czasie uzupełniania paliwa nie wolno palić. Nie uzupełniać paliwa podczas pracy silnika. Przed uzupełnieniem paliwa poczekać na ochłodzenie silnika przez co najmniej 3 minuty

Nie uzupełniać paliwa w pomieszczeniach, na zamkniętej przyczepie, w garażu lub innym zamkniętym obszarze,

który nie ma dobrej wentylacji. Wycieki benzyny należy niezwłocznie usuwać i przed rozpoczęciem pracy.

Benzynę należy przechowywać wyłącznie w szczelnych, zatwierdzonych do paliwa pojemnikach.

Prawidłowa konserwacja ma podstawowe znaczenie dla bezpieczeństwa i działania urządzenia. Usunąć z powierzchni urządzenia trawę, liście i nadmiar oleju. Wykonywać procedury konserwacyjne wymienione w niniejszej instrukcji, szczególnie okresowe sprawdzenia systemu bezpieczeństwa.

Pomieszczenia zamknięte

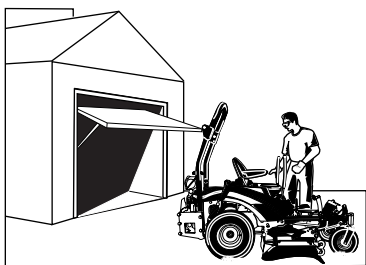

Urządzenia działają tylko na zewnątrz, z dala od miejsc niewentylowanych takich jak garaże lub zabudowane przyczepy. Silnik emituje trujący tlenek węgla i długotrwałe przebywanie w zamkniętym pomieszczeniu może spowodować poważne obrażenia ciała lub śmierć.

Instrukcja określania nachylenia

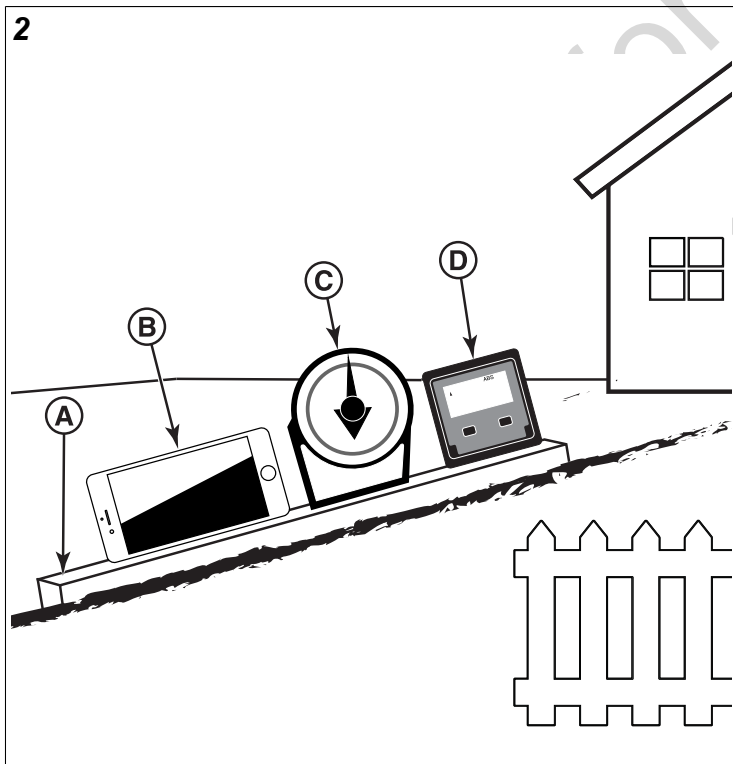

Jak mierzyć nachylenie trawnika za pomocą smartfona lub narzędzia do określania kąta:



OSTRZEŻENIE

Nie używać urządzenia, jeśli stopień nachylenia zbocza przekracza 15 stopni.

1. Użyć przymiaru liniowego o długości przynajmniej dwóch (2) stóp (A, rys. 2). Element 2x4 lub prosty element metalowy sprawdzi się odpowiednio.
2. Narzędzia do określania kąta.
 - a. **Korzystanie ze smartfona:** Wiele smartfonów (B, rys. 2) posiada pochylomierz (funkcję wykrywania kąta), dostępny w ramach aplikacji kompasu. Aplikację tę można także znaleźć w sklepie z aplikacjami.
 - b. **Korzystanie z narzędzi do wykrywania kąta:** Narzędzia do wykrywania kąta (C i D, rys. 2) są dostępne w lokalnych sklepach z oprzyrządowaniem lub w Internecie (nazywa się je także pochylomierzem, kątomierzem, miernikiem kątów lub przyrządem do mierzenia kątów). Typ z pokrętką (C) i typ cyfrowy (D) działają prawidłowo, inne typy mogą nie działać. Przeczytaj instrukcje użytkownika dostarczone z narzędziem do wyszukiwania kątów i postępuj zgodnie z nimi.
3. Ułożyć przymiar liniowy o długości dwóch (2) stóp wzdłuż najbardziej stromej części nachylonego trawnika. Tarczę należy ułożyć w górę oraz w dół wzniesienia.
4. Położyć smartfona lub narzędzie do określania kąta na przymiarze liniowym oraz odczytać wartość kąta podawaną w stopniach. Rezultat pokazuje nachylenie Twojego trawnika.

Uwaga: Instrukcja określania nachylenia kątomierzem papierowym znajduje się w komplecie dokumentów dotyczących danego produktu. Można ją także pobrać ze strony internetowej producenta.

Przepisy i informacje dotyczące bezpieczeństwa

Szkolenie

- Przed włączeniem urządzenia należy przeczytać, zrozumieć i postępować zgodnie z instrukcjami znajdującymi się na urządzeniu i w instrukcjach obsługi. Jeśli operator lub mechanik nie potrafią czytać po angielsku właściciel ma obowiązek wyjaśnić im te materiały.
- Zapoznać się z bezpieczną obsługą urządzenia, regulatorów i ze znakami bezpieczeństwa.
- Wszyscy operatorzy i mechanicy powinni być przeszkoleni. Właściciel jest odpowiedzialny za szkolenie użytkowników.
- Kosiarkę mogą obsługiwać tylko osoby dorosłe, które zapoznały się z instrukcjami dotyczącymi obsługi urządzenia.
- Nigdy nie wolno pozwalać dzieciom lub osobom niedoświadczonym na obsługę lub serwisowanie sprzętu. Lokalne przepisy mogą ograniczać zakres wieku, w jakim można obsługiwać maszynę.
- Właściciel/użytkownik może zapobiegać wypadkom i jest odpowiedzialny za urazy powodowane u siebie, innych ludzi lub szkody w mieniu.
- Dane statystyczne wskazują, że operatorzy, w wieku 60 lat i starsi, odnoszą wysoki procent obrażeń

powodowanych przez sprzęt jezdny. Użytkownicy tacy powinni ocenić swoje możliwości obsługiwanie kosiarek jezdnych, wystarczająco bezpiecznego do zabezpieczenia siebie i innych przed obrażeniami.

Przygotowanie

- Ocenic teren w celu ustalenia, jakie akcesoria i przystawki są niezbędne do prawidłowego i bezpiecznego wykonywania pracy. Używać tylko akcesoriów i przystawek zatwierdzonych przez producenta.
- Stosować odpowiednią odzież, w tym obuwie ochronne, okulary i ochronę słuchu. Długie włosy, luźne ubranie lub biżuteria mogą zaplątać się w ruchome części.
- Sprawdzić obszar, na którym urządzenie ma pracować i usunąć wszystkie przedmioty, takie jak skały, zabawki i druty, które maszyna może wyrzucić.
- Zachować szczególną ostrożność w obchodzeniu się z benzyną i innymi paliwami. Są one łatwopalne, a ich opary mogą wybuchnąć.
- Używać tylko odpowiedniego pojemnika na paliwo.
- Nigdy nie zdejmować nakrętki zbiornika paliwa ani dolewać paliwa podczas pracy silnika. Przed uzupełnieniem paliwa należy poczekać, aż silnik ostygnie. Nie wolno palić tytoniu.
- Nigdy nie tankować urządzenia w pomieszczeniach zamkniętych.
- Sprawdzić kontrolki obecności operatora, wyłączniki bezpieczeństwa i czy osłony są przymocowane i czy działają prawidłowo. Nie używać, jeśli nie działają prawidłowo.

Obsługa

- Nigdy nie uruchamiać silnika w pomieszczeniu zamkniętym.
- Kosić tylko w świetle dziennym lub przy dobrym oświetleniu sztucznym, unikając dziur i ukrytych zagrożeń.
- Wszystkie napędy muszą być ustawione w położeniu neutralnym i hamulec postojowy musi być włączony przed uruchomieniem silnika. Silnik wolno uruchamiać tylko z pozycji operatora. Używać pasów bezpieczeństwa, jeżeli są.
- Dobrze ustawić stopy podczas korzystania ze sprzętu pchanego przez pieszego, szczególnie podczas cofania. Chodzić, a nie biegać. Utrata punktu oparcia może spowodować poślizgnięcie się.
- Zwolnić i zachować szczególną ostrożność na zboczach. Jechać w zalecanym kierunku na wzgórzach. Warunki murawy mogą wpłynąć na stabilność maszyn. Podczas pracy w pobliżu spadków należy zachować ostrożność.
- Jeśli nie jest to bezwzględnie konieczne, nie wolno kosić na biegu wstecznym. Zawsze przed zmianą kierunku patrzeć w dół, do tyłu i w bok.
- Zwracać uwagę na kierunek wyrzutu kosiarki i nie kierować jej na nikogo. Nie korzystać z kosiarki bez przyłączonego całego łapacza trawy lub założonej osłony wylotowej (deflektora).

- Zwolnić i zachować ostrożność podczas wykonywania skrętów i przy zmianie kierunków na zboczach.
- Nigdy nie podnosić korpusu podczas pracy ostrzy.
- Nigdy nie zostawiać włączonego urządzenia bez nadzoru. Przed zejściem z maszyny zawsze należy rozłączyć PTO, zaciągnąć hamulec postojowy, wyłączyć silnik i wyjąć kluczyki. Ręce i stopy muszą znajdować się z dala od części koszących.
- Wyłączyć PTO, aby odłączyć ostrza kosiarki, kiedy są unieruchomione.
- Nigdy nie pracować, gdy osłony nie są zamontowane. Upewnić się, że wszystkie blokady są zamocowane, odpowiednio ustawione i działają prawidłowo.
- Nigdy nie używać, gdy deflektor wyrzutu jest podniesiony, zdjęty lub zmieniony, o ile nie jest używany łapacz trawy.
- Nie wolno zmieniać ustawień regulatora prędkości silnika ani ogranicznika nadmiernej prędkości obrotowej silnika.
- Zatrzymać się na równym gruncie, opuścić przystawki, odłączyć napędy, włączyć hamulec postojowy, wyłączyć silnik przed opuszczeniem stanowiska operatora z jakiegokolwiek powodu, w tym celem opróżnienia łapacza trawy lub odblokowania ryny.
- Po uderzeniu w przedmioty lub w razie wystąpienia nietypowych drgań, zatrzymać urządzenie i sprawdzić ostrza. Dokonać niezbędnych napraw przed ponownym użyciem.
- Ręce i stopy muszą znajdować się z dala od części koszących.
- Nigdy nie przewozić pasażerów i nie zezwalać na zbliżenie się zwierząt i innych osób.
- Nie wolno obsługiwać urządzenia będąc pod wpływem alkoholu lub narkotyków.
- Spowolnić i zachować ostrożność podczas wykonywania skrętów i na skrzyżowaniach oraz chodnikach. Na czas niekoszenia, zatrzymać ostrza.
- Podczas ładowania lub wyładowywania maszyny na przyczepę lub samochód należy zachować ostrożność.
- Należy zachować ostrożność zbliżając się do zakrętów z ograniczoną widocznością, krzewów, drzew i innych przedmiotów, które mogą ograniczać widoczność.
- Aby zmniejszyć niebezpieczeństwo pożaru, należy usunąć z powierzchni urządzenia trawę, liście i nadmiar oleju. Nie zatrzymywać się w miejscach pokrytych suchymi liśćmi, trawą lub materiałami palnymi.



OSTRZEŻENIE

Używanie lub obsługiwanie silnika na terenie zalesionym, zakrzewionym lub trawiastym, jeśli układ wydechowy silnika nie jest wyposażony w sprawny iskrochron, stanowi naruszenie przepisu 4442 kalifornijskiego kodeksu California Public Resource Code. W innych stanach lub na terenach objętych jurysdykcją federalną mogą obowiązywać podobne przepisy. Skontaktować się z autoryzowanym punktem serwisowym, aby uzyskać iskrochron przeznaczony do układu wydechowego, zainstalowanego na tym silniku.

- Przepisy BHP mogą wymagać stosowania ochrony słuchu podczas narażenia na dźwięk na poziomie większym niż 85 dBA przez 8 godzin.



PRZESTROGA

Ta maszyna wytwarza poziom hałasu przekraczający 85 dBA przy uchu operatora i może spowodować utratę słuchu w przypadku dłuższych okresów narażenia.

Stosować środki ochrony słuchu podczas pracy z urządzeniem.

Koszenie na nachyleniach

Wzniesienia to jeden z najważniejszych czynników związanych z utratą kontroli i wywrotkami, które mogą prowadzić do ciężkich obrażeń ciała lub śmierci. Wszystkie wzniesienia wymagają szczególnej uwagi. Jeśli użytkownik nie może podjechać pod wzniesienie na wstecznym biegu lub czuje się niepewnie na wzniesieniach, nie powinien na nich jeździć.



OSTRZEŻENIE

Nie używać maszyny, jeśli stopień nachylenia podłoża przekracza 15°.*

Przed wjechaniem na nachylenie należy włączyć niską prędkość terenową. Podczas pracy na zboczach należy zachować szczególną ostrożność, jeśli zamontowano tylne zbieraki trawy.

Unikać skręcania w dół na nachyleniach; w miarę możliwości skręcać w górę. Zachować ostrożność podczas zmiany kierunku. **NIE WOLNO RUSZAĆ ANI ZATRZYMYWAĆ SIĘ NA ZBOCZU.**

* Granica ta została określona na podstawie międzynarodowej normy ISO 5395-3: 2013, pkt 4.6 i jest oparta na normie ISO 5395-3 Procedura badania stabilności została opisana w załączniku A. 15-stopniowa „granica stabilności” jest równa 60% kąta, pod jakim w badaniach statycznych następowało uniesienie maszyny. Rzeczywista stabilność dynamiczną może się różnić w zależności od warunków pracy.

Należy:

- Usunąć przeszkody takie jak kamienie, gałęzie itd.
- Uważać na dziury, koleiny lub wyboje. Nierówne podłoże może doprowadzić do przewrócenia urządzenia. W wysokiej trawie mogą być ukryte przeszkody.
- Należy jechać powoli. Należy wybrać na tyle niski bieg, aby nie być zmuszonym do zatrzymania się lub zmiany biegów na zboczach.
- Zachować szczególną ostrożność stosując zbieraki trawy lub inne przystawki. Mogą one zmienić stabilność urządzenia.
- Na zboczach należy poruszać się powoli i stopniowo. Nie wolno wykonywać nagłych zmian prędkości lub kierunku.
- Skontaktować się z autoryzowanym dealerem/ sprzedawcą, aby uzyskać wskazówki dotyczące obciążników kół poprawiających stabilność.

NIE należy:

- Nie należy uruchamiać, zatrzymywać ani zawracać maszyny na nachyleniach. NIE wolno raptownie zmieniać

kierunku i prędkości jazdy, ponieważ mogłoby to spowodować przewrócenie się kosiarki.

- Nie wolno kosić w dół zbocza w kierunku lub w pobliżu stromych nachyleń, rowów lub nasypów. Kosiarka może raptownie przewrócić się, jeżeli koło spadnie z krawędzi skarpy lub rowu lub w przypadku osunięcia się takiej krawędzi. Wokół tych zagrożeń pozostawić co najmniej dwie szerokości kosiarki wolnego miejsca.
- Nie wolno kosić mokrej trawy. Zmniejszone oparcie lub przyczepność mogą spowodować poślizg.
- Nie wolno podierać się nogą stawianą na ziemi w celu ustabilizowania urządzenia (maszyny samojezdne).
- Nie kosić na zbyt stromych zboczach.
- Nie używać zbieraków trawy na bardzo stromych zboczach.
- Nie kosić zboczy, na które nie można wjechać na wstecznym biegu.

Sprzęt holowany (maszyny samojezdne).

- Holować wolno wyłącznie za pomocą maszyny wyposażonej w zaczep do holowania. Holowany sprzęt wolno mocować wyłącznie w punkcie zawieszenia.
- Należy stosować zalecenia producenta dotyczące ograniczenia masy holowanego sprzętu i holowania na zboczach. Patrz część „Mocowanie przyczepy podczas PRACY”.
- Nie wolno przewozić dzieci ani innych osób na holowanym sprzęcie.
- Masa sprzętu holowanego na zboczach może spowodować utratę przyczepności i kontroli nad maszyną.
- Podczas holowania ładunków należy jechać z niewielką prędkością i zachować dodatkową odległość na zatrzymanie się.
- Nie należy włączać biegu jałowego i zjeżdżać ze wzniesienia rozpedem.

Dzieci

Jeśli operator nie zwraca uwagi na obecność dzieci, mogą zdarzyć się tragiczne wypadki. Dzieci są często zainteresowane urządzeniem i koszeniem. Nigdy nie wolno zakładać, że dzieci pozostaną w miejscu, w którym ostatnio były widziane.

- Dzieci powinny przebywać poza obszarem koszenia i być pod baczną opieką innej odpowiedzialnej osoby dorosłej.
- Bądź czujny i wyłącz urządzenie jeśli dzieci wejdą na teren jego pracy.
- Przed i podczas cofania, należy spojrzeć do tyłu i w dół, aby sprawdzić, czy w pobliżu nie ma małych dzieci.
- W żadnym wypadku nie wolno przewozić dzieci, nawet, gdy ostrza są wyłączone. Dzieci mogą spaść, a w wyniku tego odnieść poważne obrażenia lub zakłócić bezpieczne działanie maszyny. Dzieci, które w przeszłości przewożono na kosiarce, mogą nagle pojawić się na terenie koszenia i wtedy może dojść do ich przejechania podczas jazdy maszyną do przodu lub do tyłu.

- Nigdy nie należy pozwalać dzieciom na obsługę urządzenia.
- Zachować szczególną ostrożność zbliżając się do zakrętów z ograniczoną widocznością, krzewów, drzew i innych przedmiotów, które mogą ograniczać widoczność.

Emisje

- Spaliny silnika pochodzące z tego urządzenia, zawierają substancje chemiczne, o których wiadomo, że w pewnych ilościach powodują raka, wady wrodzone i upośledzenie płodności.
- Na etykiecie emisji silnika sprawdzić odpowiednie informacje dotyczące okresu utrzymywania się emisji i indeksu powietrza.

Serwis i konserwacja

Z benzyną należy postępować szczególnie ostrożnie, aby uniknąć odniesienia obrażeń lub uszkodzenia mienia. Benzyna jest wysoce łatwopalna, a jej opary mogą wybuchnąć.

Bezpieczne postępowanie z benzyną

- Należy zgasić papierosy, cygara, fajki i inne źródła zapłonu.
- Należy używać tylko atestowanych pojemników do przechowywania benzyny.
- Podczas pracy silnika nigdy nie wolno zdejmować korka wlewu paliwa ani uzupełniać paliwa. Przed uzupełnieniem paliwa należy poczekać, aż silnik ostygnie.
- Nigdy nie należy uzupełniać paliwa w pomieszczeniu.
- Nie wolno przechowywać maszyny ani pojemnika na paliwo w pomieszczeniu, w którym jest nieostłonięty ogień, iskrzenie lub płomień pilota, np. w pobliżu podgrzewaczy wody i innych urządzeń.
- Nigdy nie napełniaj pojemników wewnątrz pojazdu lub na skrzyni samochodu ciężarowego z plastikową wykładziną. Przed nalaniem paliwa, zawsze ustaw pojemnik na podłożu, z dala od pojazdu.
- Z pojazdu lub przyczepy należy zdjąć urządzenie napędzane benzyną i uzupełnić paliwo na ziemi. Jeśli nie będzie to możliwe, napełnić urządzenie znajdujące się na przyczepie raczej paliwem z przenośnego pojemnika, a nie bezpośrednio z dystrybutora.
- Pistolet dystrybutora należy trzymać tak, aby cały czas dotykał brzegu zbiornika paliwa lub otworu pojemnika, aż do zakończenia tankowania. Nie używać blokady pistoletu dystrybutora.
- Należy natychmiast zmienić ubranie, jeśli wyleje się na nie paliwo.
- Nie wolno tankować do zbiornika większej niż dopuszczalna ilości paliwa. Po zakończeniu tankowania, należy założyć i dobrze dokręcić korek wlewu paliwa.
- Należy zachować szczególną ostrożność w obchodzeniu się z benzyną i innymi paliwami. Są one łatwopalne, a ich opary mogą wybuchnąć.
- Jeśli zostało rozlane paliwo, nie uruchamiać silnika, ale odsunąć urządzenie od miejsca, w którym jest rozlane paliwo i unikać wytworzenia źródła zapłonu do chwili, aż rozprószą się opary paliwa.

- Dokładnie zamykać wszystkie zbiorniki paliwa i pojemniki na paliwo.

Konserwacja i przechowywanie

- Zawsze przestrzegać zasad bezpiecznego uzupełniania paliwa oraz zasad bezpiecznego postępowania z paliwem podczas tankowania paliwa po przewożeniu lub przechowywaniu urządzenia.
- Zawsze przestrzegać instrukcji obsługi silnika, dotyczących przygotowań przed przechowywaniem urządzenia, zarówno przez krótszy jak i dłuższy czas.
- Zawsze przestrzegać instrukcji obsługi silnika odnośnie procedur właściwego uruchamiania po ponownym rozpoczęciu eksploatacji urządzenia.
- Nie przechowywać urządzenia ani pojemnika na paliwo w budynku w pobliżu źródła otwartego ognia, takiego jak grzejnik wody. Przed magazynowaniem urządzenia należy poczekać, aż ostygnie.
- Odciąć dopływ paliwa podczas przechowywania lub transportu. Nie przechowywać w pobliżu ognia lub spuścić paliwo w pomieszczeniach.
- Cały osprzęt, a szczególnie śruby mocujące ostrza, były dobrze dokręcone i dbać o dobry stan urządzenia. Wymienić wszystkie zużyte lub uszkodzone naklejki.
- Nigdy nie manipulować urządzeniami zabezpieczającymi. Regularnie sprawdzać ich poprawne działanie.
- Odłączyć napędy, obniżyć przystawkę, zaciągnąć hamulec postojowy, wyłączyć silnik i wyjąć kluczyk lub odłączyć przewód świecy zapłonowej. Przed regulacją, czyszczeniem lub naprawą poczekać na zatrzymanie całego ruchu.
- Przed regulacją, czyszczeniem lub naprawą poczekać na zatrzymanie całego ruchu. Oczyszczać wycieki oleju lub paliwa.
- Pozostawić silnik do ostygnięcia przed przechowywaniem i nie przechowywać w pobliżu ognia.
- W przypadku uderzenia należy zatrzymać i sprawdzić urządzenie. Przed ponownym uruchomieniem, naprawić, jeśli będzie to konieczne.
- Zaparkować maszynę na równym podłożu. Maszyny nigdy nie może serwisować nieprzeszkolony personel.
- W razie potrzeby używać podnośników pod elementy konstrukcyjne.
- Ostrożnie zmniejszyć ciśnienie w częściach ze zmagazynowaną energią.
- Odłączyć akumulator lub wyjąć przewód świecy zapłonowej przed podjęciem jakichkolwiek napraw. Odłączyć najpierw biegun ujemny, a dodatni jako ostatni. Podłączyć najpierw biegun dodatni i ujemny jako ostatni.
- Zachować ostrożność podczas sprawdzania ostrzy. Podczas pracy z nimi, należy zakładać grube skórzane rękawice i zachować ostrożność. Wymieniać tylko ostrza. Nigdy ich nie prostować, ani nie spawać.
- Ręce i stopy muszą znajdować się z dala od części ruchomych. Jeśli to możliwe, nie wykonywać regulacji z włączonym silnikiem.
- Akumulatory ładować w otwartym, dobrze wentylowanym miejscu, z dala od isker i płomieni. Przed podłączeniem

lub odłączeniem akumulatora odłączyć ładowarkę. Stosować odzież ochronną i używać izolowanych narzędzi.

- Części łapacza trawy podlegają zużyciu, uszkodzeniu i zużywaniu się, co może odsłonić ruchome części lub powodować wyrzucanie przedmiotów. Często sprawdzaj części urządzenia i w razie konieczności wymieniaj je na części zalecane przez producenta.
- Należy często sprawdzać działanie hamulców. W razie konieczności wykonywać regulacje i naprawy.
- Podczas napraw należy używać wyłącznie fabrycznych, autoryzowanych części zamiennych.
- Przy wszystkich ustawieniach i regulacjach zawsze należy przestrzegać parametrów fabrycznych.
- Serwis i naprawy powinny być wykonywane tylko w autoryzowanych punktach serwisowych.
- Nie należy samemu przeprowadzać poważniejszych napraw urządzenia, jeśli nie uzyskano wcześniej właściwego szkolenia w tym zakresie. Nieprawidłowe procedury naprawy mogą powodować niebezpieczne działanie urządzenia, jego uszkodzenie i utratę gwarancji producenta.
- Urządzenia wyposażone w pompy, węże lub silniki hydrauliczne: **OSTRZEŻENIE:** Wydostający się pod ciśnieniem z układu płyn hydrauliczny może mieć dostateczną siłę, aby przebić skórę i spowodować poważne obrażenia ciała. W przypadku dostania się pod skórę obcego płynu, musi on zostać chirurgicznie usunięty przez lekarza posiadającego wiedzę na temat tego rodzaju obrażeń, gdyż w przeciwnym razie może wystąpić zgorzel (gangrena) tkanek. Ręce i inne części ciała należy trzymać z dala od otworów lub dysz, z których wydobywa się płyn hydrauliczny pod wysokim ciśnieniem. Do zatkania takich wycieków należy użyć papieru lub tektury, nie dłoni. Przed podaniem ciśnienia do układu należy sprawdzić, czy wszystkie połączenia w układzie hydraulicznym są szczelne oraz czy przewody i węże elastyczne są w dobrym stanie. Jeśli wystąpią przecieki, należy natychmiast oddać urządzenie do naprawy do autoryzowanego zakładu.
- **OSTRZEŻENIE:** Urządzenie akumulujące energię. Nieprawidłowe zwolnienie sprężyny może spowodować poważne obrażenia. Sprężyny powinny być zwolnione przez upoważnionego technika.
- Modele wyposażone w chłodnicę silnika: **OSTRZEŻENIE:** Urządzenie akumulujące energię. Aby zapobiec obrażeniom ciała spowodowanym przez gorącą ciecz chłodzącą lub wydostającą się z układu parę, nigdy nie zdejmować korka chłodnicy przy włączonym silniku. Wyłącz silnik i zaczekaj, aż się ochłodzi. Nawet wtedy, zachowaj szczególną ostrożność podczas zdejmowania korka.

Instrukcje dot. pałaka

W modelach wyposażonych fabrycznie w konstrukcję zabezpieczającą przy przewróceniu (Roll Over Protection System - ROPS).



OSTRZEŻENIE

W celu uniknięcia poważnych obrażeń lub śmierci w wyniku przewrotki, należy przestrzegać ostrzeżeń wymienionych poniżej.

Ostrzeżenia dotyczące obsługi

- Zawsze używać pasów bezpieczeństwa, gdy pałak jest uniesiony.
- Nigdy nie używać pasów bezpieczeństwa, gdy pałak jest obniżony.
- Ochrona podczas przewrotki nie istnieje, gdy pałak jest w położeniu dolnym, dlatego bardzo ważne jest, aby pałak, w miarę możliwości, zawsze znajdował się w położeniu górnym.
- Pałak można obniżyć tylko wtedy, gdy jest to absolutnie konieczne.
- Przed przejechaniem pod jakimikolwiek obiektami, należy sprawdzać odległość do wysoko położonych przeszkód. Pałak nie może zetknąć się z nisko zawieszonymi przeszkodami, takimi jak zwisające gałęzie, czy kable.
- Nigdy nie wolno zdejmować pałaka z pojazdu.
- Nie przekraczać wartości znamionowej masy maszyny dla pałaka.
- Przeczytać i przestrzegać wszystkich instrukcji podanych poniżej w odniesieniu do przeglądów i konserwacji konstrukcji pałaka oraz pasa bezpieczeństwa.

Przegląd konstrukcji zabezpieczającej pałaka



OSTRZEŻENIE

Nieprawidłowy przegląd i konserwacja PAŁAKA może spowodować poważne obrażenia ciała lub śmierć.

PAŁAK, podobnie jak inne urządzenia bezpieczeństwa, musi być okresowo kontrolowany w celu sprawdzenia, że integralność urządzenia nie została naruszona przez normalne użytkowanie maszyny, niewłaściwe użytkowanie, degradację wiekową, modyfikacje lub przewrotki.

Aby zapewnić ochronę operatora podczas przewrotki i skuteczność działania pałaka:

- Jeśli PAŁAK zostanie uszkodzony z dowolnego powodu, np. w wyniku zderzenia, przewrotki lub uderzenia, należy go wymienić. Małe niewykrywalne pęknięcia mogą zmniejszyć skuteczność działania PAŁAKA. PAŁAKA nie wolno spawać, prostować ani naprawiać.
- Nie wolno zmieniać PAŁAKA w wyniku przyspawania czegoś do niego lub wiercenia dodatkowych otworów.
- **PRZED PIERWSZYM UŻYCIEM** - Sprawdzić strukturę PAŁAKA i elementy montażowe:
 - 1) czy masa brutto pojazdu, wraz z osprzętem, zamocowaną masą użyteczną, paliwem i masą operatora nie przekracza maksymalnej masy podanej na tabliczce znamionowej PAŁAKA.
 - 2) czy nie brakuje elementów montażowych, czy nie są uszkodzone lub obluzowane.

- 3) czy PAŁĄK został kompletnie i prawidłowo zainstalowany.
- CO 100 GODZIN - Sprawdzić strukturę PAŁĄKA i elementy montażowe pod kątem:
 - 1) Jakichkolwiek pęknięć w strukturze (elementy konstrukcyjne i/lub spawy).
 - 2) Znaczej oznaki korozji na jakiegokolwiek części struktury PAŁĄKA lub sprężtu.
 - 3) Braku, uszkodzenia lub obluzowania elementów montażowych
 - 4) Niższej klasy elementów montażowych niż określona.
 - 5) Masy brutto pojazdu, czyli czy wraz z osprzętem, zamocowaną masą użyteczną, paliwem i masą operatora nie przekracza ona maksymalnej masy podanej na tabliczce znamionowej PAŁĄKA.
 - 6) Jakichkolwiek wprowadzonych zmian, np. nieuprawnione spawanie i otwory.
 - 7) Wszelkich trwałych odkształceń lub skręceń konstrukcji PAŁĄKA.
 - 8) Obecności tabliczki znamionowej PAŁĄKA na swoim miejscu i jej czytelności.
 - 9) Obecności tabliczek ostrzegawczych na PAŁĄKU i ich czytelności.
- Jeśli istnieją jakiegokolwiek wątpliwości co do stanu PAŁĄKA, wycofać urządzenie z eksploatacji i skontaktować się ze sprzedawcą w celu uzyskania pomocy.

Przeglądy i konserwacja pasa bezpieczeństwa pałaka



OSTRZEŻENIE

Nieprawidłowy przegląd i konserwacja pałaka może spowodować poważne obrażenia ciała lub śmierć.

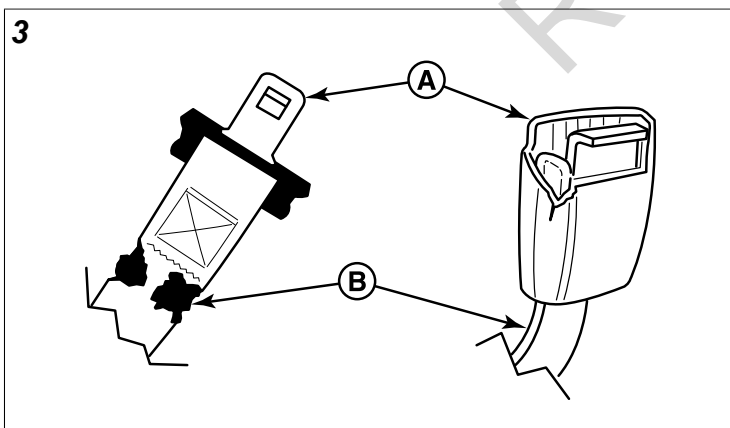

- Pałak, podobnie jak inne urządzenia bezpieczeństwa, musi być okresowo kontrolowany w celu sprawdzenia, że jego integralność nie została naruszona przez normalne użytkowanie maszyny, niewłaściwe użytkowanie, degradację wiekową, modyfikacje lub przewrotki. Jeśli pas nie przejdzie wszystkich następujących testów, należy go wymienić.

- PRZED KAŻDYM UŻYCIEM - Przeprowadzić następujące przeglądy/ konserwację pasa i mechanizmu cofania:
 - 1) Sprawdzić pod kątem obecności brudu lub odpadów w mechanizmie cofania. Jeśli będzie kurz lub odpady, należy je usunąć.
 - 2) Sprawdzić, czy mechanizm cofania chowa się łatwo i całkowicie.
 - 3) Sprawdzić, czy są uszkodzenia dowolnej części pasa (A, Ilustracja 3), takie jak nacięcia, przecięcia, obluzowane przeszycia lub przetarcia.
 - 4) Sprawdzić, czy klamra i zatrask (B) działają prawidłowo i czy płyta zatrasku nie jest zbyt lekko uszkodzona, zdeformowana lub czy pas nie jest uszkodzony lub pęknięty. Pas bezpieczeństwa powinien łatwo się zatraskiwać i zwalniać.

Naklejki bezpieczeństwa i ikony (modele eksportowe)

Przed eksploatacją urządzenia należy zapoznać się z naklejkami bezpieczeństwa. Uwagi i ostrzeżenia podane są dla bezpieczeństwa użytkownika. Aby uniknąć obrażeń lub uszkodzenia urządzenia, należy zapoznać się i przestrzegać wszystkich informacji podanych na naklejkach bezpieczeństwa.



OSTRZEŻENIE

Jeśli naklejki ostrzegające o niebezpieczeństwie zużyją się lub ulegną uszkodzeniu i będą nieczytelne, należy zamówić naklejki zamienne u lokalnego dealera.

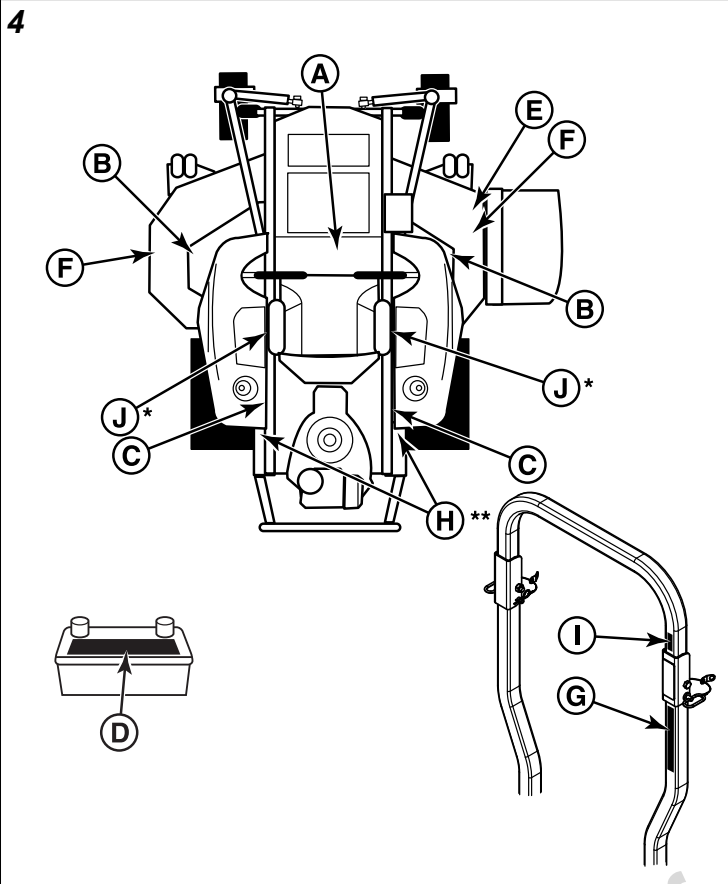

*Naklejka znajduje się na szynie nośnej fotela, nad przekładniami.

**Naklejki znajdują się na przedzie kieszeni pałaka, na ramie urządzenia.

- A. Numer części: 5106565
- B. Numer części: 5061246
- C. Numer części: 5102456
- D. Naklejka bezpieczeństwa na akumulatorze
- E. Numer części: 7106109
- F. Numer części: 5061042
- G. Numer części: 5100536
- H. Numer części: 5100685
- I. Numer części: 5100537

5106565 – Naklejka, Bezpieczeństwo główne



Ostrzeżenie: Przed uruchomieniem urządzenia należy przeczytać i zrozumieć dołączone instrukcje obsługi. Należy znać lokalizację i funkcje kontrolki. Nie wolno obsługiwać urządzenia bez odpowiedniego przeszkolenia.



Ostrzeżenie: Przed rozpoczęciem napraw technicznych i konserwacji należy zapoznać się z dokumentacją techniczną. Odchodząc od maszyny należy wyłączyć silnik, ustawić hamulec postojowy, aby zablokować położenie maszyny oraz wyjąć kluczyk.



Niebezpieczeństwo – zagrożenie amputacją i możliwością ucięcia kończyn: Aby uniknąć obrażeń związanych z obracającymi się ostrzami i częściami ruchomymi, urządzenia zabezpieczające (ochrony, osłony i przełączniki) powinny być na swoim miejscu i działać.



Niebezpieczeństwo – zagrożenie utratą przyczepności, ślizganiem się, utratą możliwości kierowania i kontroli na zboczach: Jeśli maszyna zatrzyma się podczas jazdy w przód, należy zatrzymać ostrza i powoli zjechać w dół nachylenia.



Niebezpieczeństwo – zagrożenie amputacją: Nie wolno kosić, jeśli w pobliżu są dzieci lub inne osoby. Nigdy nie oferować przejażdżek, szczególnie dzieciom, nawet przy wyłączonych ostrzach. Jeśli nie jest to bezwzględnie konieczne, nie wolno kosić na biegu wstecznym. Przed cofaniem i podczas cofania patrzeć w dół i do tyłu.



Niebezpieczeństwo – Niebezpieczeństwo przewrócenia i poślizgnięcia: Praca na wzniesieniach może być niebezpieczna i może doprowadzić do utraty kontroli i przewrotki. NIE używać urządzenia, jeśli stopień nachylenia wzniesienia przekracza 15* stopni. Unikać nagłych skrętów lub gwałtownych zmian prędkości. Zmniejszyć prędkość i zachować szczególną ostrożność na nachyleniach. Unikać skręcania w dół na nachyleniach; w miarę możliwości skręcać w górę. Nie jechać w dół po nachyleniach w kierunku lub w pobliżu wody, murów oporowych i spadków. Wokół tych zagrożeń pozostawić co najmniej dwie szerokości kosiarki wolnego miejsca.



Niebezpieczeństwo – zagrożenie wyrzucanymi przedmiotami: dzieci i osoby postronne powinny zachować bezpieczną odległość od urządzenia; Usunąć przedmioty, które mogą zostać wyrzucone przez ostrze. Nie kosić bez zamontowanego koryta odbiorczego.

* Granica ta została określona na podstawie międzynarodowej normy ISO 5395-3: 2013, pkt 4.6 i jest oparta na normie ISO 5395-3 Procedura badania stabilności, opisanej w załączniku A. 15- stopniowa „granica stabilności” jest równa 60% kąta, pod jakim w badaniach statycznych następowало uniesienie maszyny. Rzeczywista stabilność dynamiczną może się różnić w zależności od warunków pracy.

5061246 – Naklejka, Punkt zmiążdżenia

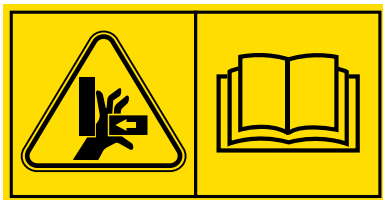

Niebezpieczeństwo: Amputacja – maszyna może zmiążdżyć i odciąć części ciała. Nie zbliżać rąk do drążka podnoszenia zespołu.

5102456 – Naklejka, Pożar



Niebezpieczeństwo: Zagrożenie pożarowe: Należy usunąć z powierzchni maszyny trawę, liście i nadmiar oleju. Nie uzupełniać paliwa podczas pracy silnika. Przed uzupełnieniem paliwa, należy wyłączyć silnik, wyjąć kluczyk i zaczekać co najmniej 3 minuty do czasu schłodzenia silnika. Nie należy uzupełniać paliwa w pomieszczeniach, na zamkniętej przyczepie, garażu lub innym zamkniętym obszarze. Rozlane paliwo należy wytrzeć. W czasie obsługi urządzenia nie wolno palić.

Naklejka bezpieczeństwa na akumulatorze



Ostrzeżenie: Zagrożenie pożarem – Pilnuj, aby iskry lub otwarty ogień oraz dzieci nie znalazły się w pobliżu akumulatora, co może doprowadzić do zapłonu wybuchowych gazów.



Ostrzeżenie: Kwas siarkowy może spowodować ślepotę lub poważne poparzenia – Podczas pracy przy akumulatorze, lub w jego pobliżu, należy zawsze zakładać okulary ochronne oraz maskę chroniącą twarz.



Ostrzeżenie: Akumulator wytwarza opary wybuchowe – Przed uruchomieniem urządzenia należy przeczytać i zrozumieć dołączone instrukcje obsługi.



Ważne: Nie wyrzucać akumulatora do śmieci – Skontaktować się z lokalnymi władzami celem uzyskania informacji na temat utylizacji akumulatorów.



Natychmiast przemyć oczy wodą. Szybko uzyskać pomoc medyczną.

7106109 – Naklejka, Niebezpieczeństwo, Rura wylotowa



Niebezpieczeństwo – zagrożenie wyrzucanymi przedmiotami: Nie kosić bez zamontowanego koryta odbiorczego lub całego zbieraka trawy.

- Hamulec postojowy nie jest włączony.

Test 2 – Silnik POWINIEN się włączyć, jeśli:

- Przełącznik WOM nie jest włączony i
- Hamulec postojowy jest włączony.

Test 3 – Silnik powinien WYŁĄCZYĆ SIĘ, jeśli:

- Operator podniesie się z siedzenia przy włączonym WOM LUB
- Operator wstaje z fotela, gdy hamulec postojowy jest wyłączony.

Test 4 – Sprawdzanie hamowania ostrza

Ostrza kosiarki i jej pas napędowy powinny się całkowicie zatrzymać w ciągu siedmiu (7) sekund po rozłączeniu przełącznika PTO (lub po podniesieniu się operatora z fotela). Jeśli sprawdzanie hamowania ostrza urządzenia zakończy się niepowodzeniem, zaleca się nie używać urządzenia do czasu naprawy i przeprowadzenia zakończonego powodzeniem sprawdzania hamulca ostrza.

Uwaga: Po zatrzymaniu silnika przełącznik WOM musi być wyłączony, hamulec postojowy musi być włączony, a dźwignie prędkości jazdy muszą być zablokowane w położeniu NEUTRALNY, po powrocie operatora na fotel celem uruchomienia silnika.

Budowa i elementy obsługowe

Działanie elementów obsługowych i ich umiejscowienie

Poniższe informacje skrótnie opisują funkcje poszczególnych elementów obsługowych. Ruszanie z miejsca, jazda i koszenie wymagają łącznego użycia kilku elementów obsługowych, zastosowanych w określonej kolejności. Aby zapoznać się z kombinacjami i kolejnością użycia elementów sterowania podczas wykonywania określonych czynności, patrz punkt OBSŁUGA.

Elementy sterujące kosiarki jezdnej o zerowym kącie skrętu

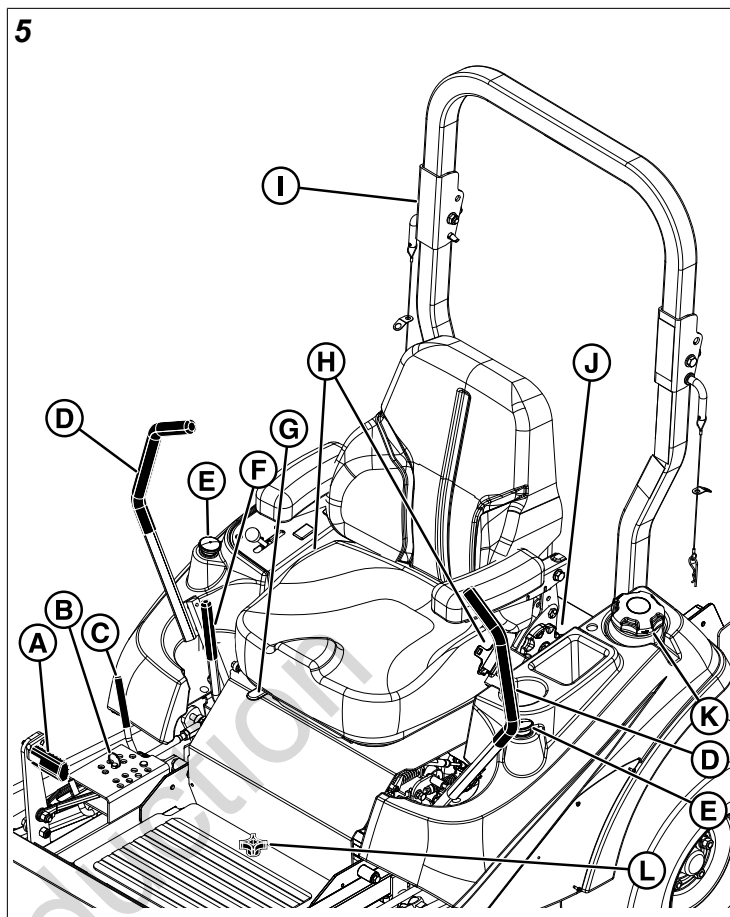

- A. Pedał podnoszenia korpusu
- B. Sworzeń do regulacji wysokości koszenia
- C. Dźwignia blokowania podnoszenia korpusu
- D. Dźwignie regulatora prędkości jazdy
- E. Wskaźnik poziomu paliwa (jeden na zbiornik)
- F. Hamulec postojowy
- G. Dźwignia regulacji fotela operatora
- H. Aktywny pas bezpieczeństwa
- I. Klatka bezpieczeństwa
- J. Zawór wyboru paliwa (za siedzeniem po lewej stronie urządzenia)
- K. Korek zbiornika paliwa (jeden na zbiornik)
- L. Zdemontowalna płyta podłogowa
- M. Napełnianie oleju przekładniowego/ zbiorniki (jeden na przekładnię)
- N. Dźwignie zwalniające przekazanie napędu (1 na przekładnię)
- O. Zatrzaszk siedzenia

Pedał podnoszenia kosiarki, Regulator wysokości koszenia i Dźwignia blokowania podniesionej kosiarki: Pedał podnoszenia korpusu (A, Ilustracja 6), sworzeń regulacji wysokości koszenia (B) oraz dźwignia blokady podnoszenia korpusu (C) są stosowane łącznie do regulacji

wysokości koszenia korpusu kosiarki. Wskazówki dotyczące korzystania z tych elementów sterowania można znaleźć w części *Regulacja wysokości koszenia*.

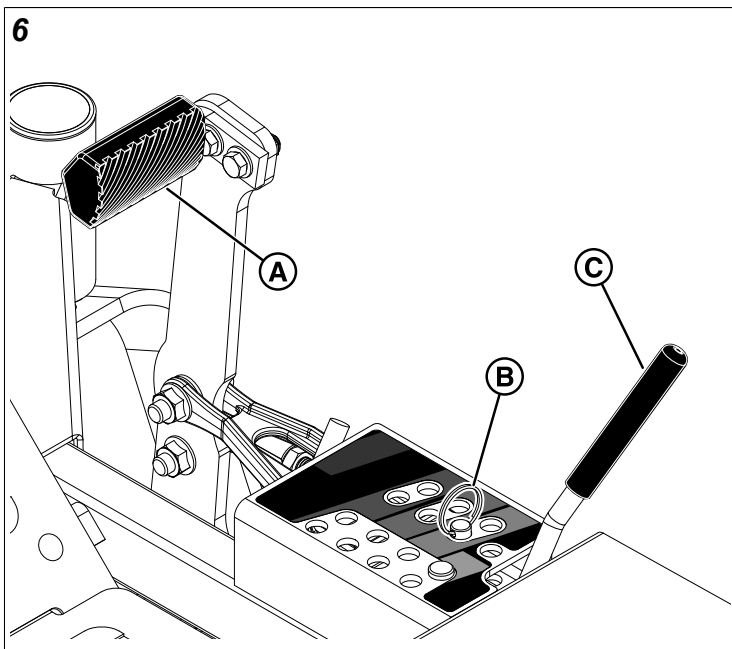

Regulacja wysokości koszenia	Otwór do przechowywania sworznia regulacji wysokości koszenia	Dźwignia blokowania podnoszenia korpusu

Dźwignie regulatora prędkości jazdy: Dźwignie pozwalają sterować prędkością i kierunkiem jazdy. Lewa dźwignia steruje lewym tylnym kołem napędowym, a prawa dźwignia steruje prawym tylnym kołem napędowym.

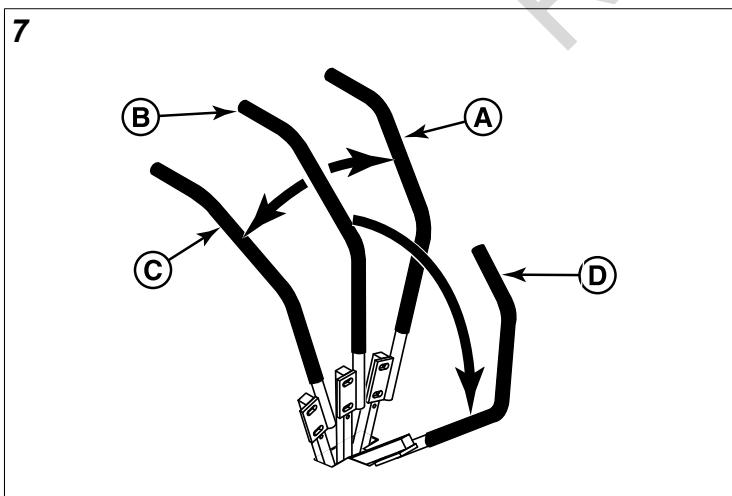

	N	
--	----------	--

Do przodu	Bieg jałowy (luz)	Do tyłu
-----------	-------------------	---------

Hamulec postojowy musi zostać wyłączony przed podjęciem próby uruchomienia dźwigni sterowania prędkością z pozycji NEUTRALNEJ.

Przesunięcie dźwigni (A) do przodu z położenia NEUTRALNEGO (B) zwiększa prędkość jazdy W PRZÓD powiązanego z nią koła, a odciągnięcie dźwigni (C) zwiększa prędkość jazdy W TYŁ.

Przesunięcie dźwigni na zewnątrz (D) z położenia NEUTRALNEGO blokuje dźwignię w położeniu NEUTRALNYM ZABLOKOWANYM.

Uwaga: Im dalej dźwignia jest odsuwana od pozycji neutralnej, tym szybciej obracają się koła.

Patrz część *Sposób jazdy kosiarką jezdnią o zerowym kącie skrętu*, w której podano instrukcje kierowania pojazdem.



Wskaźnik poziomu paliwa: Wskazuje poziom paliwa w zbiorniku.



Hamulec postojowy: Pchnąć w tył dźwignię hamulca postojowego, aby włączyć hamulec postojowy. Przesunąć tę dźwignię całkowicie do przodu i w dół, aby wyłączyć hamulec postojowy.

Uwaga: Aby uruchomienie urządzenia było możliwe, hamulec postojowy musi być wyłączony.

Włączenie hamulca postojowego blokuje dźwignie sterowania prędkością w pozycji NEUTRALNEJ. Hamulec postojowy musi zostać wyłączony przed uruchomieniem dźwigni sterowania prędkością z pozycji NEUTRALNEJ.



Wyłącz Zwalnia hamulec postojowy.



Włącz Blokuje hamulec postojowy.

Dźwignia regulacji siedzenia: siedzenie można przesuwając do przodu i do tyłu. Przesunąć dźwignię, ustawić siedzenie w pożądanej pozycji i zwolnić dźwignię, aby zablokować siedzenie w wybranym położeniu.

Aktywny pas bezpieczeństwa: Pas używany jest w celu utrzymania operatora na fotelu.

Pas bezpieczeństwa należy **zawsze** mieć zapięty, gdy pałak znajduje się w położeniu podniesionym. **Nigdy** nie zapinać pasa, gdy pałak znajduje się w położeniu dolnym.

Zawór wybieraka paliwa: Przekręcenie rączki do wymaganej pozycji ustala, który zbiornik będzie nalewał paliwo. Gdy rączka wskazuje W LEWO, wówczas będzie

pobierać paliwo ze zbiornika po lewej stronie. Gdy rączka wskazuje W PRAWO, wówczas będzie pobierać paliwo ze zbiornika po prawej stronie. Gdy rączka wskazuje na operatora, wówczas dopływ paliwa do silnika zostaje zamknięty.

Korek zbiornika paliwa: Aby zdjąć korek, należy obrócić go w lewo.

Zdemowalna płyta podłogowa: Płytę podłogową można zdjąć, aby uzyskać łatwy dostęp do zespołu kosiarki. Aby wyjąć płytę, należy zdemontować osprzęt ustalający i przechylić płytę podłogową w górę, a następnie wyjąć z urządzenia. Podczas ponownego jej montażu, należy odwrócić kolejność czynności.

Wlew oleju przekładniowego: Olej przekładniowy jest dolewany poprzez hydrauliczne zbiorniki oleju. Ponadto służy również jako dodatkowe urządzenie przechowujące na olej podczas podgrzewania przekładni i rozszerzania się oleju. Patrz *Sprawdzić / uzupełnić poziom oleju przekładniowego* w odniesieniu do sprawdzonego poziomu oleju oraz procedur dotyczących napełniania.

Dźwignie zwalniania przekładni:

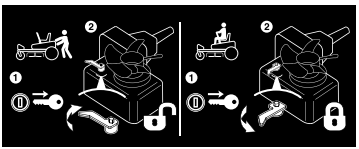
Symbol	Nazwa steru
	Dźwignie zwalniania przekładni

Niniejsze urządzenie jest wyposażone w dwie dźwignie zwalniania przekładni. Umożliwiają one wyłączenie przekładni, tak aby urządzenie można było przesunąć, pchając je ręcznie. Obie dźwignie zwalniania przekładni muszą być w tym samym położeniu podczas jazdy urządzenia lub popychania go ręcznie. Aby zapoznać się z obsługą kosiarki, należy przejść do części *Ręczne pchanie urządzenia*.

Panel przyrządów

Modele z wtryskiem paliwa:

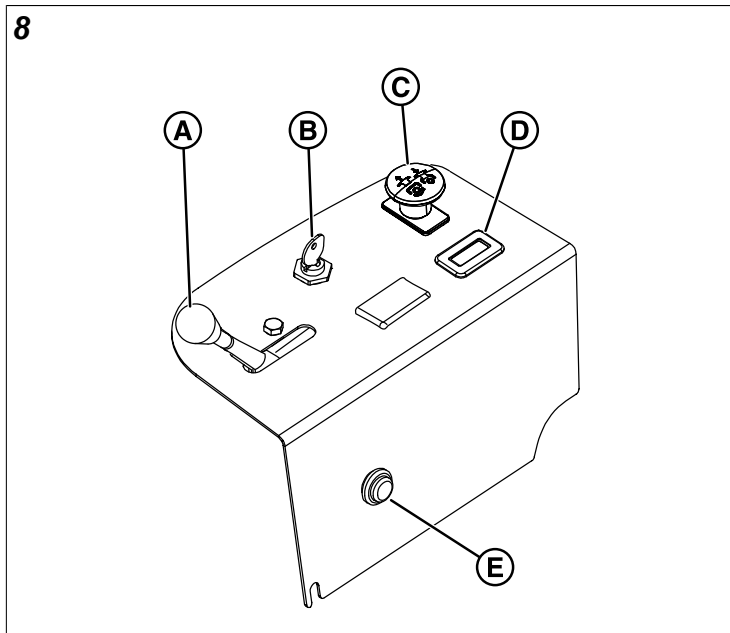

Modele z wtryskiem paliwa i portem USB:

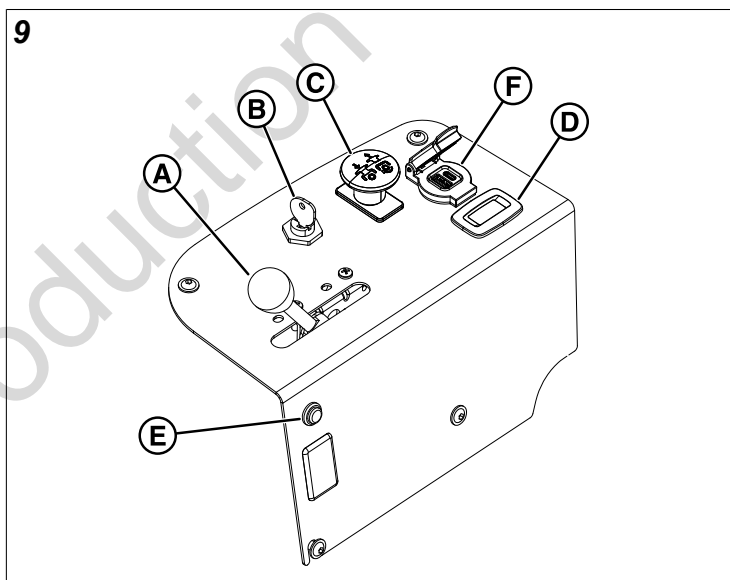

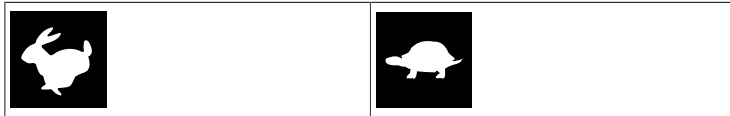

- A. Sterowanie przepustnicy
- B. Przełącznik zapłonu
- C. Przełącznik WOM (odbioru mocy)
- D. Licznik motogodzin
- E. Lampka sygnalizacyjna usterki (M.I.L.)
- F. Port ładowania USB

Sterowanie przepustnicy: Przepustnica steruje prędkością obrotową silnika. Przesunąć manetkę przepustnicy do przodu, aby zwiększyć obroty silnika, i do tyłu, aby je zmniejszyć. Podczas pracy silnika, przepustnica musi być zawsze CAŁKOWICIE otwarta.



Duża prędkość na przepustnicy.	Mała prędkość na przepustnicy.
--------------------------------	--------------------------------

Przełącznik zapłonu: Przełącznik zapłonu służy do włączania i wyłączania silnika. Ma on trzy pozycje:

	WYŁ.: Wyłącza silnik i odłącza układ elektryczny.
	PRACA: Umożliwia działanie silnika i zasilanie układu elektrycznego.
	START: Włącza rozrusznik w celu uruchomienia silnika.

Uwaga: Nigdy nie pozostawiać przełącznika zapłonu w położeniu PRACA przy wyłączonym silniku – powoduje to rozładowanie akumulatora.



Przełącznik PTO (odbioru mocy): Przełącznik PTO włącza i wyłącza ostrza kosiarki. Pociągnąć w górę aby dołączyć lub pchnąć w dół aby rozłączyć.

Licznik motogodzin To urządzenie posiada dwufunkcyjny licznik motogodzin, który rejestruje godziny pracy silnika oraz liczbę godzin załączenia przełącznika PTO.

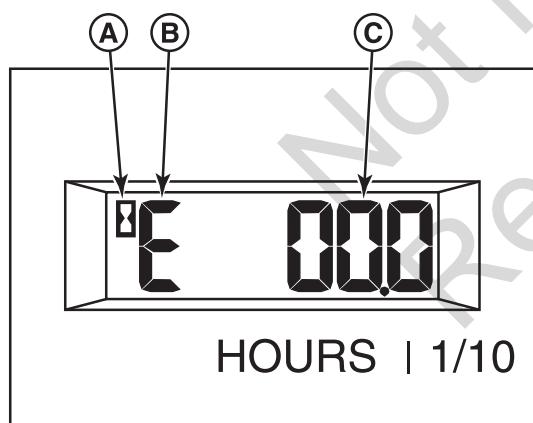

„A” – **ikona klepsydry** - Ikona klepsydry miga, gdy licznik motogodzin rejestruje upływ czasu.

„B” – **ikona trybu** - W przypadku wyświetlania godzin pracy silnika w ramach ikony trybu będzie wyświetlana litera „E”, natomiast w przypadku wyświetlania godzin PTO będzie to litera „P”.

„C” – **wyświetlanie czasu** - Jest to liczba zarejestrowanych godzin.

Na liczniku motogodzin domyślnie wyświetlana jest liczba godzin pracy silnika. W ramach ikony trybu wyświetlana będzie litera „E”, a ikona klepsydry nie będzie migać.

Aby rozpocząć rejestrowanie godzin pracy silnika, należy uruchomić silnik urządzenia i zwolnić hamulec postojowy. Ikona klepsydry będzie migać.

Aby rozpocząć rejestrowanie godzin PTO, należy pociągnąć przełącznik PTO celem załączenia sprzęgła PTO. Silnik urządzenia musi być włączony. W ramach ikony trybu wyświetlana będzie litera „P”, a ikona klepsydry będzie migać.

Podczas rejestrowania godzin PTO licznik motogodzin rejestruje także godziny pracy silnika, jednak widoczne są na nim tylko godziny PTO.

Aby przerwać rejestrowanie godzin PTO, należy wcisnąć przełącznik PTO celem rozłączenia sprzęgła PTO.

Aby przerwać rejestrowanie godzin pracy silnika, należy załączyć hamulec postojowy.

Licznik motogodzin ma autonomiczne źródło zasilania, więc zarejestrowana liczba godzin jest zawsze widoczna, nawet jeśli silnik jest wyłączony.

Lampka sygnalizacyjna usterki (MIL): Lampka sygnalizacyjna usterki wykrywa problemy z silnikiem. Jeżeli lampka sygnalizacyjna usterki zaczyna migać podczas eksploatacji urządzenia, należy sięgnąć do instrukcji obsługi silnika.

Podwójny port ładowania USB: Otwórz górne drzwiczki, aby uzyskać dostęp do dwóch (2) portów ładowania USB: jednego (1) typu A i jednego (1) typu C. Port USB zapewnia łączne natężenie prądu do 4,2 A. Przełącznik zapłonu musi być w położeniu PRACA podczas ładowania akumulatora.

Obsługa

Przed pierwszym uruchomieniem

- Przed przystąpieniem do eksploatacji tego ciągnika i kosiarki, dokładnie zapoznać się ze wszystkimi instrukcjami zawartymi w częściach Bezpieczeństwo oraz Obsługa.
- Należy zapoznać się z działaniem wszystkich elementów sterujących oraz sposobem zatrzymywania urządzenia.
- Przejechać kawałek po otwartej przestrzeni, bez koszenia, aby przyzwyczać się do urządzenia.



OSTRZEŻENIE



- Nie używać maszyny na wzniesieniach wyższych niż 15°.
- Przed wjechaniem na nachylenie należy włączyć niską prędkość terenową. Podczas pracy na nachyleniach należy zachować szczególną ostrożność, jeśli zamontowano tylne zbieraki trawy.
- Unikać skręcania w dół na nachyleniach; w miarę możliwości skręcać w górę. Zachować ostrożność podczas zmiany kierunku. **NIE wolno ruszać ani zatrzymywać się na nachyleniu.**

OSTRZEŻENIE

- Nigdy nie należy przewozić pasażerów na urządzeniu.
- Przed zejściem z fotela operatora z dowolnego powodu, należy włączyć hamulec postojowy, wyłączyć PTO, zatrzymać silnik i wyjąć kluczyk ze stacyjki.
- Aby zmniejszyć niebezpieczeństwo pożaru, należy usunąć z powierzchni silnika kosiarki trawę, liście i nadmiar oleju. NIE zatrzymywać się, ani nie parkować pojazdu w miejscach pokrytych suchymi liśćmi, trawą lub materiałami palnymi.
- Paliwo jest wysoce łatwopalne i podczas obchodzenia się z nim należy zachować ostrożność. Nigdy nie napełniać zbiornika paliwa, gdy silnik jeszcze nie ostygł po niedawnym wyłączeniu. NIE używać otwartego ognia ani NIE palić tytoniu w strefie wykonywania prac. Unikać tankowania do zbiornika większej niż dopuszczalna ilości paliwa i wycierać rozlane paliwo.

OSTRZEŻENIE

NIE ładować ciągnika o zerowym promieniu skrętu na przyczepę lub ciężarówkę, stosując dwie oddzielne rampy. Wykorzystywać tylko pojedynczą rampę, która jest co najmniej o jedną stopę szersza niż szerokość kół tylnych tego ciągnika. Ciągnik ma zerowy promień skrętu i koła tylne mogą spaść z rampy lub ciągnik może się przewrócić, raniąc operatora lub osoby postronne.

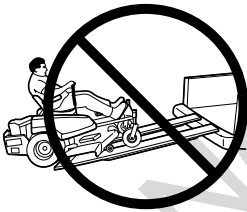

Kontrole przed uruchomieniem

- Upewnić się, że skrzynia korbowa wypełniona jest do znacznika pełnego wypełnienia na wlewie skrzyni korbowej i mierniku poziomu oleju. Jeśli poziom jest niski, wlać olej do zbiornika oleju silnikowego. Patrz instrukcja obsługi silnika, w której można znaleźć instrukcje, lokalizację wskaźnika prętwego poziomu oleju i zalecenia dotyczące oleju.
- Sprawdzić, czy wszystkie nakrętki, śruby, wkręty i kołki znajdują się na swoim miejscu i są dobrze zamocowane.
- Wyregulować fotel i upewnić się, że można dotrzeć do wszystkich regulatorów z pozycji operatora.
- Zbiornik paliwa napełnić świeżym paliwem. Aby zapoznać się z zaleceniami dotyczącymi paliwa, patrz instrukcja obsługi silnika.
- Sprawdzić poziom oleju hydraulicznego.
- Sprawdzić, czy zawór wyboru paliwa jest w położeniu WŁĄCZONY.

Uruchamianie silnika — modele z wtryskiem paliwa

OSTRZEŻENIE

- W przypadku niezrozumienia sposobu działania niektórych funkcji sterowania lub nieprzeczytania dokładnie części BUDOWA I ELEMENTY OBSŁUGOWE należy to teraz uczynić.
- NIE próbować obsługiwać urządzenia bez uprzedniego zapoznania się z tą lokalizacją i działaniem wszystkich elementów obsługowych.

Uwaga: Aby zalać suchy układ paliwowy: obrócić kluczyk w stacyjce w położenie PRACY i pozostawić na jedną minutę. Poczekać, aż pompa paliwa wykona cykl i zaleje układ. Obróć przełącznik zapłonu w położenie WYŁ. (OFF).

1. Siedząc w fotelu operatora, włączyć hamulec postojowy i upewnić się, że przełącznik PTO jest wyłączony i dźwignie sterowania prędkości jazdy są zablokowane w położeniu neutralnym.
2. Przesuwać manetkę przepustnicy w położenie WOLNO (SLOW) i SZYBKO (FAST).
3. Włożyć kluczyk do stacyjki i przekręcić go w położenie START (URUCHOM.). Po uruchomieniu silnika zwolnić przełącznik. Jeśli rozrusznik nie obróci silnika, natychmiast obrócić przełącznik zapłonu w położenie WYŁ. (OFF) i sprawdzić instrukcję obsługi silnika. *Przed zmianą położenia przełącznika WOM lub ruszeniem kosiarką, rozgrzać silnik uruchamiając go na co najmniej jedną minutę.*
4. Po rozgrzaniu silnika, zawsze eksploatować kosiarkę z CAŁKOWITĄ prędkością obrotów silnika podczas koszenia.

W sytuacji awaryjnej silnik można wyłączyć po prostu przekręcając wyłącznik zapłonu w pozycję OFF (WYŁ.). Sposobu tego należy używać wyłącznie w sytuacjach awaryjnych. Aby wyłączyć silnik w normalny sposób, należy postępować według procedury podanej w części *Zatrzymanie kosiarki jezdnej o zerowym kącie skrętu*.

Zatrzymywanie kosiarki jezdnej o zerowym kącie skrętu

1. Zaparkować urządzenie na płaskiej, równej powierzchni i ustawić dźwignię prędkości jazdy na środku, aby zatrzymać urządzenie. Odwrócić dźwignię na zewnątrz i zablokować je w położeniu NEUTRAL.
2. Wyłączyć układ PTO, naciskając na przełącznik PTO.
3. Włączyć hamulec postojowy pociągając za uchwyt do góry, aż zaskoczy na miejsce.
4. Przesunąć manetkę przepustnicy w położenie środkowe i przekręcić przełącznik zapłonu w położenie WYŁ. Wyjąć kluczyk ze stacyjki.

Sposób jazdy kosiarką jezdną o zerowym kącie skrętu

Przed rozpoczęciem jazdy kosiarką jezdną o zerowym kącie skrętu należy zapoznać się z częścią BUDOWA I ELEMENTY OBSŁUGOWE oraz położeniem i funkcją wszystkich elementów sterowania urządzeniem.

Dźwignie regulacji prędkości jazdy kosiarki jezdnej o zerowym promieniu skrętu są czułe i przez pewien czas należy uczyć się uzyskiwania płynnej i skutecznej kontroli jazdy urządzenia do przodu, do tyłu i na zakrętach.

Przed rozpoczęciem koszenia należy zapoznać się z manewrami pokazanymi w tej instrukcji oraz sposobami przyspieszania, jazdy i kierowania urządzeniem.

Znaleźć gładką, płaską powierzchnię trawnika – z dużą ilością miejsca do manewrowania (usuń z tego obszaru przedmioty, ludzi i zwierzęta przed rozpoczęciem ćwiczenia.) Eksploatować urządzenie przy połowie prędkości przepustnicy podczas tej sesji treningowej (ZAWSZE eksploatować kosiarkę przy pełnej prędkości przepustnicy podczas koszenia) i zakręcać powoli, aby zapobiec ślizganiu się opon oraz uszkodzeniu trawnika.

Proponujemy zacząć od procedury *płynnej jazdy*, a następnie przechodzić do jazdy do przodu, do tyłu i zakręcania.

Przed przesunięciem dźwigni sterowania do wewnątrz należy zwolnić hamulec postojowy.

płynnej jazdy,

Dźwignie regulacji prędkości jazdy kosiarki jezdnej o zerowym kącie skrętu są czułe.

NAJLEPSZY sposób manipulowania dźwigniami prędkości jazdy to trzy etapy – jak pokazano na rys. 10.

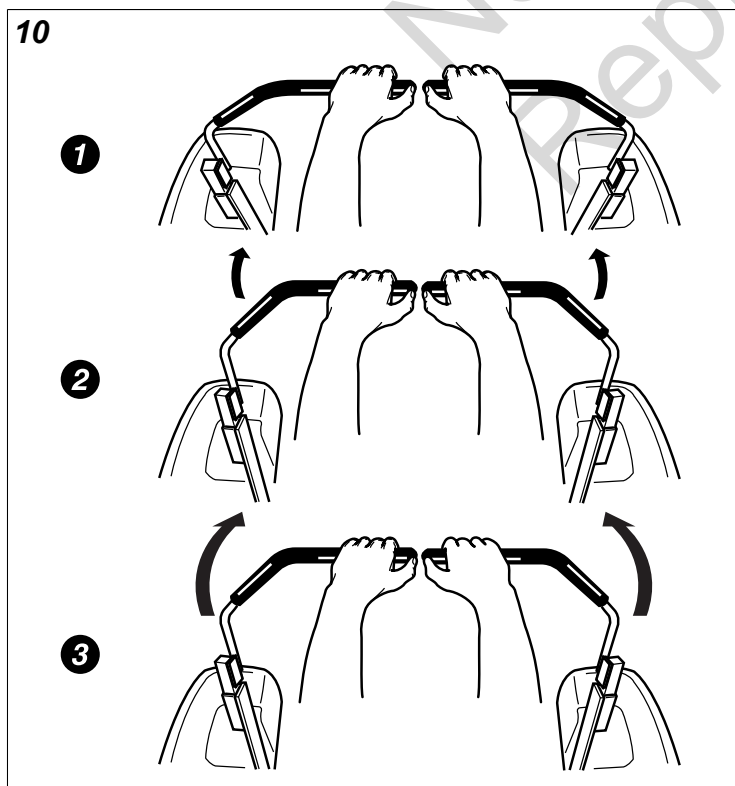

PO PIERWSZE, położyć dłonie na dźwigniach, jak pokazano.

PO DRUGIE, aby stopniowo jechać do przodu, pchnąć dźwignie do przodu.

PO TRZECIE, aby przyspieszyć, przesunąć dźwignie jeszcze dalej do przodu. Aby płynnie spowolnić, powoli przesunąć dźwignie w kierunku pozycji neutralnej.

Podstawy jazdy

Ćwiczenie jazdy do przodu

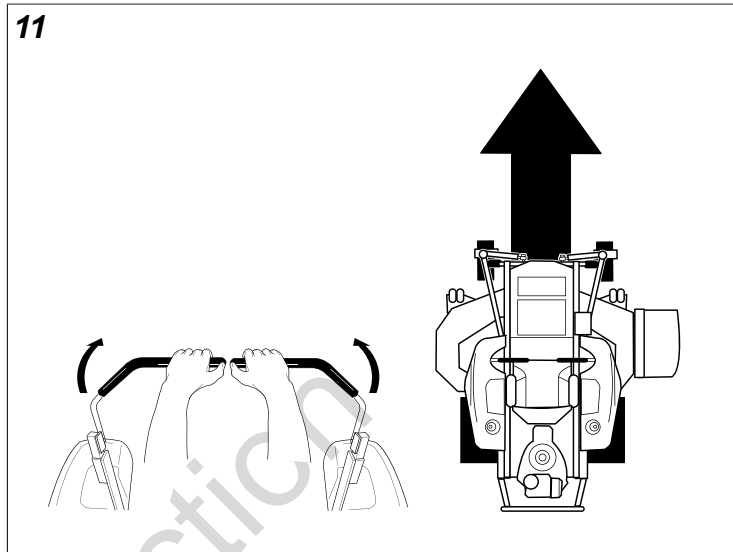

Stopniowo przesunąć obie dźwignie regulacji prędkości jazdy - równomiernie DO PRZODU, z położenia neutralnego. Zwolnić i powtórzyć.

Uwaga: Jazda prosta w przód wymaga ćwiczenia. Jeśli to konieczne, prędkość można równomiernie skorygować – patrz część *Regulacja równoważenia prędkości* w części PROCEDURY KONSERWACJI w tej instrukcji.

Ćwiczenie jazdy do tyłu

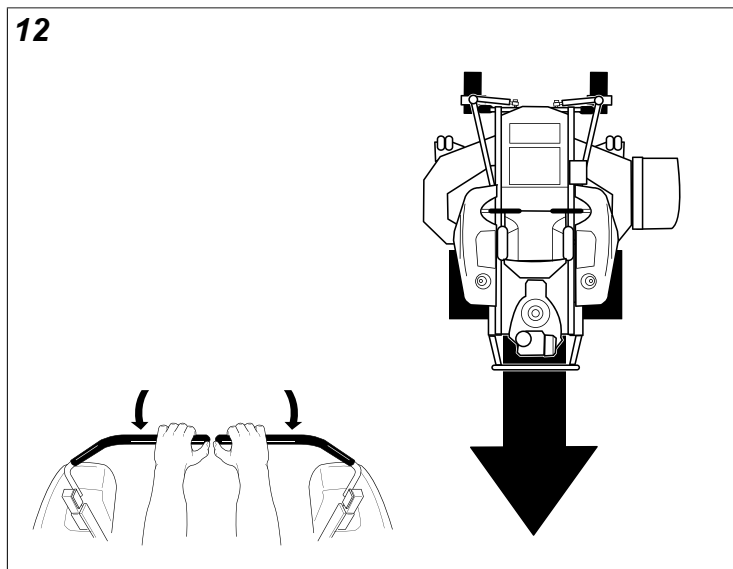

POPATRYĆ W DÓŁ i DO TYŁU, a następnie stopniowo przesunąć obie dźwignie regulacji prędkości jazdy

równomiernie DO TYŁU z położenia neutralnego. Zwolnić i powtórzyć.

Uwaga: Ćwiczyć jazdę do tyłu przez kilka minut przed taką jazdą w pobliżu obiektów. Kosiarka jezdna o zerowym kącie skrętu skręca tak ostro podczas jazdy do tyłu, jak podczas jazdy do przodu, a cofanie w linii prostej wymaga ćwiczenia.

Ćwiczenie skręcania wokół narożników

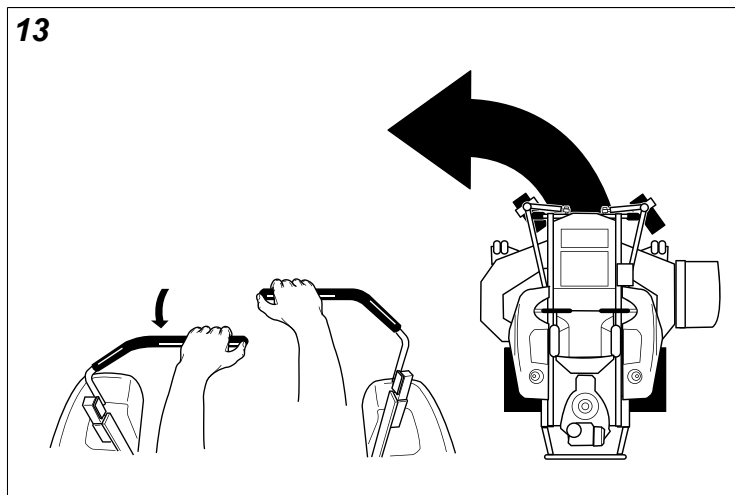

Podczas jazdy do przodu należy pozwolić jednej dźwigni sterowania prędkością jazdy stopniowo powrócić do pozycji neutralnej. Powtórzyć tę procedurę kilka razy.

Uwaga: Aby zapobiec obrotowi bezpośrednio na bieżniku opony, najlepiej jest pozwolić, aby obydwa koła jechały nieco do przodu.

Ćwiczenie skręcania w miejscu

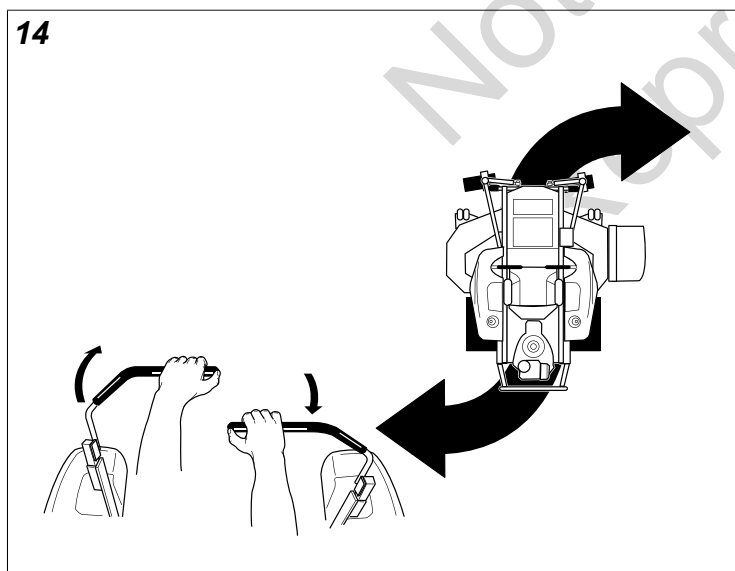

Aby skręcić w miejscu – wykonać obrót zerowy – należy jednocześnie stopniowo przesunąć jedną dźwignię regulacji prędkości jazdy w przód, z położenia neutralnego, a drugą dźwignię przesunąć w tył z położenia neutralnego. Powtórzyć tę procedurę kilka razy.

Uwaga: Zmiana wielkości pociągania każdej dźwigni sterowania prędkością jazdy – w przód lub w tył – zmienia punkt obrotu zakrętu.

Jazda zaawansowana

Wykonywanie zakrętu na końcu pokosu

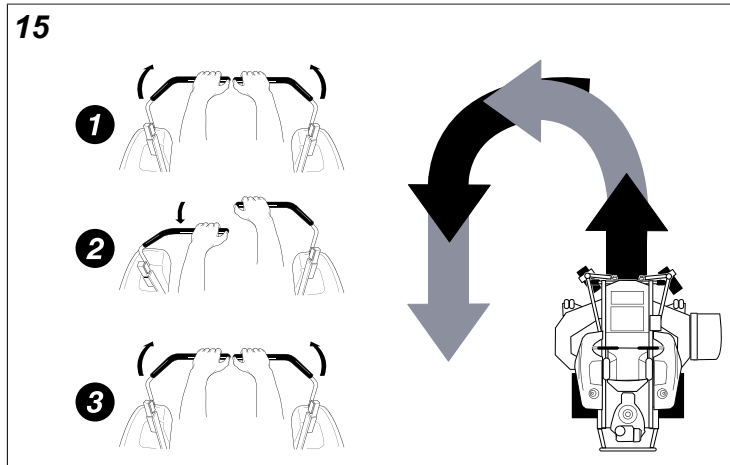

Wyjątkowa umiejętność kosiarki o zerowym promieniu skrętu, która pozwala na wykonywanie zakrętów w miejscu, umożliwia skręcanie na końcu pokosu, zamiast zatrzymywania się i wykonywania zakrętu typu Y przed rozpoczęciem koszenia następnego pokosu.

Na przykład, aby skręcić w lewo z obrotem zerowym na końcu pokosu:

1. Zmniejszyć prędkość jazdy na końcu pokosu.
2. Przesunąć PRAWĄ dźwignię prędkości jazdy nieco do przodu, jednocześnie cofając LEWĄ dźwignię prędkości jazdy na środek, a następnie nieco z powrotem od centrum.
3. Rozpocząć koszenie w przód.

Ta technika powoduje skręcenie kosiarki W LEWO i lekko zachodzi na właśnie skoszony pokos – eliminując potrzebę cofania i ponownego koszenia pominiętej trawy.

Koszenie

1. Załączyć hamulec postojowy. Upewnić się, że przełącznik PTO jest wyłączony, dźwignie regulacji prędkości jazdy są zablokowane w położeniu NEUTRALNY i operator siedzi na fotelu.
2. Uruchamianie silnika. Patrz część *Uruchamianie silnika*.
3. Ustawić wysokość koszenia. Patrz część *Regulacja wysokości koszenia*.
4. Przesunąć manetkę przepustnicy w położenie 1/2.

Uwaga: Najlepiej jest włączyć PTO, gdy przepustnica ustawiona jest na minimum, w pozycji wymaganej do włączenia układu napędowego kosiarki bez ryzyka zablokowania silnika.

5. Włączyć układ PTO, pociągając w górę przełącznik PTO.
6. Przesunąć przepustnicę do pozycji SZYBKO i rozpocząć koszenie.
7. Po zakończeniu zredukować prędkość na przepustnicy, aby silnik pracował na biegu jałowym i wcisnąć przełącznik WOM, aby wyłączyć WOM.

8. Wyłączyć silnik. Patrz część *Zatrzymywanie kosiarki jezdnej o zerowym kącie skrętu*.

Ręczne pchanie urządzenia

UWAGA

NIE ciągnąć kosiarki o zerowym promieniu skrętu jazdy.

Holowanie urządzenia spowoduje uszkodzenie przekładni hydraulicznej. Nie używać innego pojazdu do pchania lub holowania tej maszyny.

1. Odłączyć zespół odbioru mocy WOM, włączyć hamulec postojowy, ustawić przełącznik zapłonu w położeniu WYŁ. i wyjąć klucz.
2. Znaleźć dźwignię zwalniającą przekładnię u góry przekładni urządzenia. Do każdej przekładni przypisana jest dźwignia zwalniająca przekazywanie napędu. Zadaniem tych dźwigni jest otwieranie i zamykanie zaworów obejścia przekładni.
3. Aby otworzyć zawory obejścia przekładni, należy obrócić dźwignie zwalniające przekazania napędu do pozycji „obejście” (A, Ilustracja 16). Dźwignie zwalniające przekazywanie napędu zetkną się z korpusami przekładni. Dźwignie zwalniające przekazywanie napędu będą ustawione prostopadłe do osi przekładni.

16

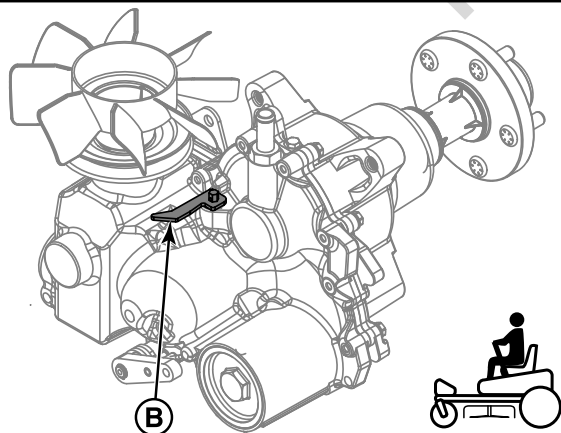
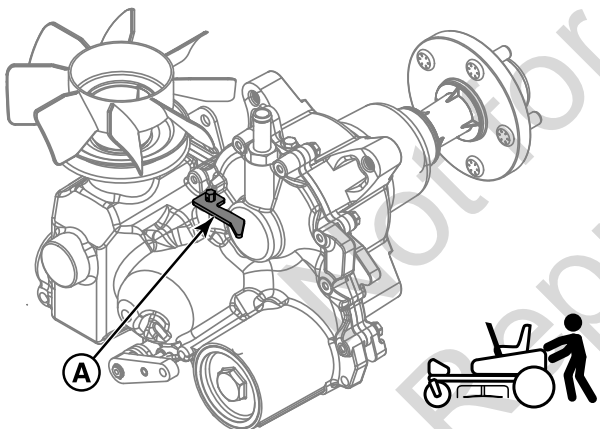

4. Wyłączyć hamulec postojowy. Urządzenie można teraz pchać ręcznie.
5. Po przesunięciu urządzenia zamknąć zawory obejścia przekładni, obracając dźwignie zwalniające

przekazywanie napędu w położenie „uruchomione” (B). Dźwignie zwalniające przekazywanie napędu zetkną się z korpusami przekładni. Dźwignie zwalniające przekazywanie napędu będą ustawione równoległe do osi przekładni.

Uwaga: Obie dźwignie zwalniania przekładni muszą być ustawione w tym samym położeniu.

Podnoszenie i obniżanie pałaka



OSTRZEŻENIE

Przewrótka może być przyczyną poważnych obrażeń lub śmierci:

- Pałak musi być podniesiony, a pas bezpieczeństwa musi być zapięty.
- Opuszczenie pałaka oznacza brak zabezpieczenia przed przewróceniem przewrótką.
- Pałak można obniżyć tylko w razie konieczności; NIGDY nie wolno go demontować.
- NIE używać pasów bezpieczeństwa, gdy pałak jest opuszczony.
- Podnieść pałak, gdy tylko pozwoli na to prześwit.
- NIE zeskakiwać, jeśli kosiarka się przewróci.

Aby obniżyć pałak:

1. Wyciągnąć zapięcia (A, rys. 17) ze szpilek mocujących (B).

17

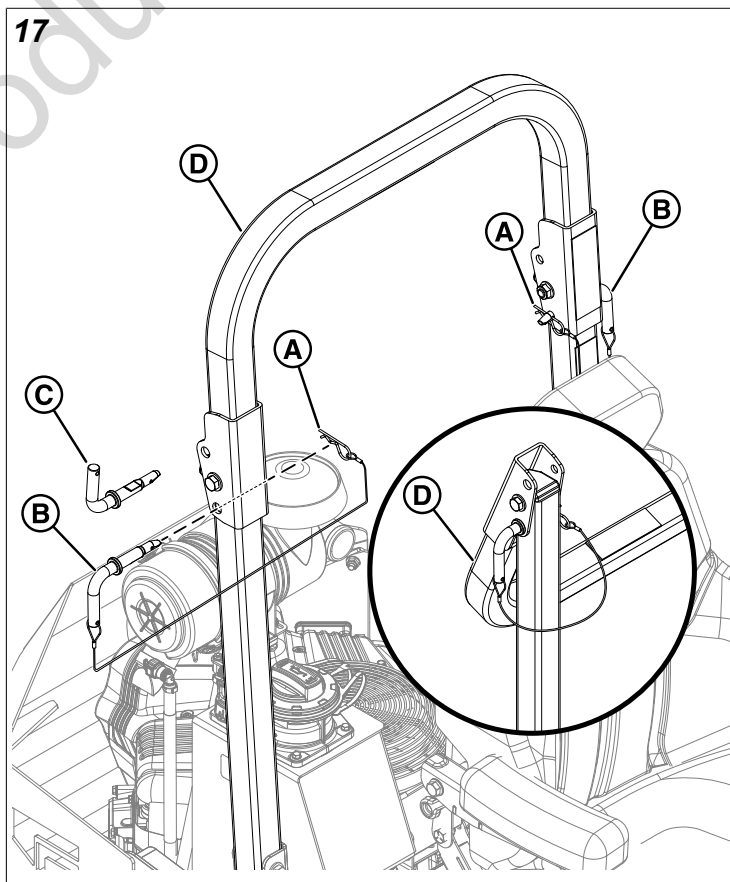

2. Obrócić szpilki mocujące tak, aby uchwyt szpilki był skierowany do góry (C).

- Wyjąć szpilki mocujące. Aby wyciągnąć szpilki z pałąka, konieczne może być popchnięcie lub pociągnięcie jego górnej pętli (D).
- Obniżyć pałąk.
- Przy uchwytach szpilek mocujących skierowanymi do góry włożyć szpilki mocujące do pałąka i zabezpieczyć pałąk w dolnym położeniu.
- Obrócić szpilki mocujące tak, aby uchwyt szpilki był skierowany do dołu i założyć zapięcia na szpilki mocujące.

Aby podnieść pałąk:

- Wyciągnąć zapięcia (A, rys. 17) ze szpilek mocujących (B).
- Obrócić szpilki mocujące tak, aby uchwyt szpilki był skierowany do góry (C).
- Wyjąć szpilki mocujące.
- Podnieść górną pętlę (D) pałąka do odpowiedniej pozycji.
- Przy uchwytach szpilek mocujących skierowanymi do góry włożyć szpilki mocujące do pałąka i zabezpieczyć pałąk w podniesionym położeniu.
- Obrócić szpilki mocujące tak, aby uchwyt szpilki był skierowany do dołu i założyć zapięcia na szpilki mocujące.

Dołączanie przyczepy

Maksymalna masa przyczepy ciągniętej powinna być mniejsza niż 91 kg (200 funtów). Zabezpieczyć przyczepę odpowiednim sworzniem z łbem płaskim (A, ilustracja 18) i zawleczką (B).

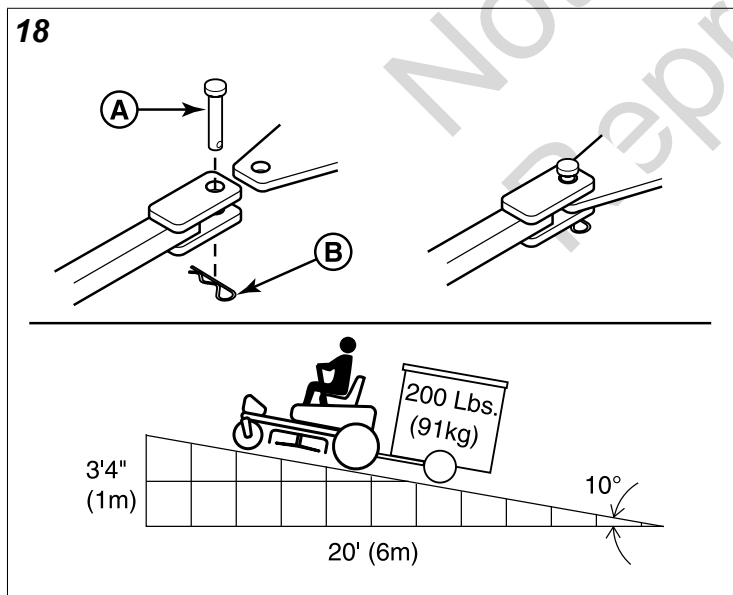

Nadmierne obciążenie ciągnięte może spowodować utratę przyczepności i kontroli na stokach. Zmniejszyć masę holowaną podczas pracy na zboczach. Powierzchnia jazdy ma ogromne znaczenie dla przyczepności i stabilności. Mokra lub śliska powierzchnia może znacznie zmniejszyć przyczepność i możliwość zatrzymania lub skrętu. Dokładnie ocenić warunki powierzchni przed uruchomieniem urządzenia i przyczepy, i nigdy nie jeździć na stokach o

nachyleniu większym niż 10°. Zobacz części KOSZENIE NA WZNIESIENIACH i SPRZĘT HOLOWANY w części dotyczącej bezpieczeństwa w tej instrukcji

Sprawdzanie/uzupełnianie paliwa



OSTRZEŻENIE

Paliwo jest wysoce łatwopalne i podczas obchodzenia się z nim należy zachować ostrożność. Przed uzupełnianiem paliwa pozwolić, aby silnik chłodził się przez co najmniej trzy (3) minuty. Nie używać otwartego ognia, ani palić tytoniu w strefie wykonywania prac. Unikać tankowania do zbiornika większej niż dopuszczalna ilość paliwa i wycierać rozlane paliwo.

Aby uzupełnić paliwo:

- Zdjąć korek wlewu paliwa (A, rysunek 19).

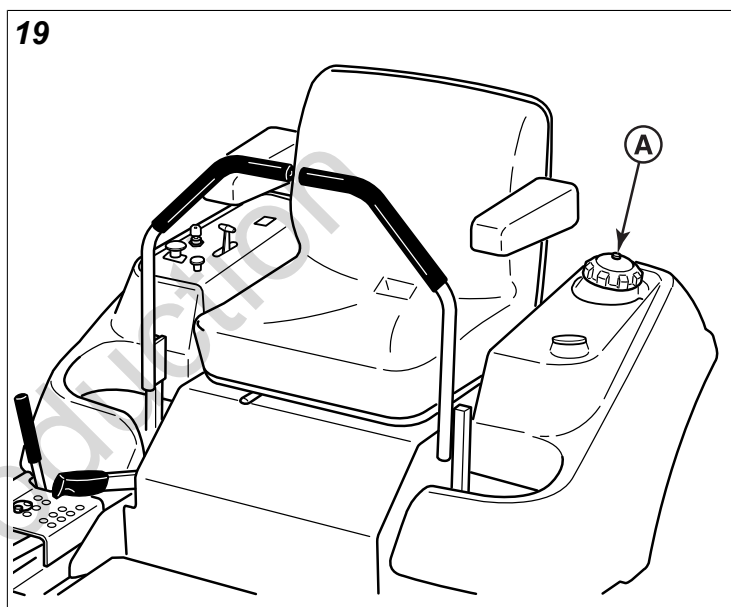

- Napełnić zbiornik paliwa do dna szyjki wlewu. Pozwoli to na rozszerzenie paliwa.
Uwaga: Nie przepełniać. Aby zapoznać się z dokładnymi zaleceniami dotyczącymi paliwa, patrz instrukcja obsługi silnika.
- Założyć i ręką dokręcić korek wlewu paliwa.
- Jeśli urządzenie posiada dwa zbiorniki paliwa, powtórzyć tę procedurę aż do momentu napełnienia drugiego zbiornika.

UWAGA

Aby zapoznać się z dokładnymi zaleceniami dotyczącymi paliwa, patrz instrukcja obsługi silnika.

Kontrola poziomu oleju w silniku

Częstość: Przed każdym użyciem

Zapoznać się z instrukcją obsługi silnika, w której podano lokalizację miernika poziomu i korka wlewu paliwa oraz omówiono konkretne kontrole poziomu oleju silnika i procedury napełniania.

Silniki Vanguard firmy Briggs & Stratton ze sterowanym zdalnie zbiornikiem oleju (wybrane modele)

Niektóre modele z tej serii kosiarek są wyposażone w zdalny zbiornik oleju (A, Rysunek 20), który dostarcza olej do silnika. Urządzenia z silnikiem Vanguard ze sterowanym zdalnie zbiornikiem oleju są fabrycznie zalewane specjalnym olejem syntetycznym Vanguard 15W-50.

Uwaga: Stosowanie tego oleju nie jest warunkiem obowiązywania gwarancji na silnik.

Więcej informacji dotyczących tego silnika oraz inne informacje dotyczące jego eksploatacji i konserwacji można znaleźć w instrukcji obsługi silnika dostarczonej wraz z urządzeniem.

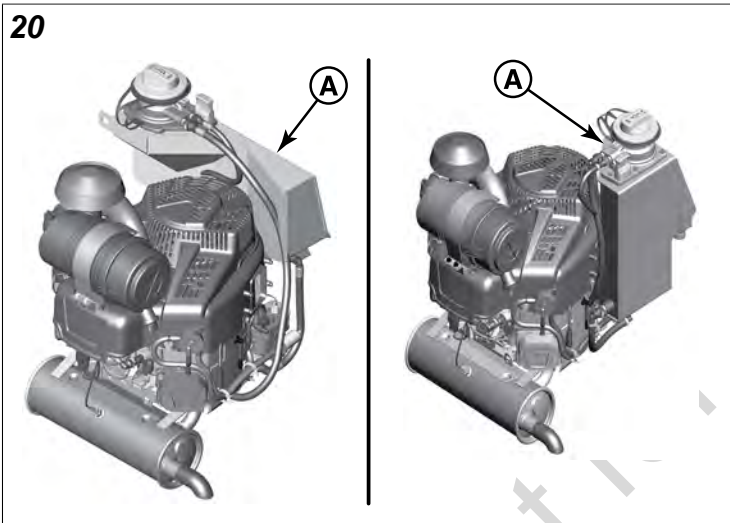

Elektryczny wtrysk paliwa (EFI) - modele z EFI

EFI to sterowany elektronicznie układ zarządzania paliwem, który jest kontrolowany przez jednostkę sterowania elektronicznego (ECU). Lampka sygnalizacyjna usterki (MIL) zapala się w przypadku wykrycia problemów lub usterek. Serwisowanie przez autoryzowanego dealera jest konieczne.

PRZESTROGA

Nie odłączać ani nie podłączać złącze wiązki przewodów ECU bądź jakichkolwiek poszczególnych składników, gdy przełącznik zapłonu jest w położeniu WŁĄCZONY. Może to spowodować wystąpienie szkodliwego przepięcia przez ECU.

Odłączyć przewody od ECU przed wykonaniem jakiegokolwiek spawania na urządzeniu.

Położenie bezpieczników i ustalenie

Modele bez portu USB:

Układ elektryczny w tym zespole jest wyposażony w dwa wymienne bezpieczniki. Na poniższym wykresie można zobaczyć obwód, natężenie prądu oraz przybliżone położenie bezpieczników.

Obwód	Natężenie prądu	Przybliżone położenie
Centrala	20 A	Za siedzeniem po lewej stronie urządzenia.
Sprzęgło PTO	15 A	Panel sterowania przyrządami.

Modele z portem USB:

Układ elektryczny tego urządzenia jest wyposażony w wymienny bezpiecznik lub bezpieczniki, które są zainstalowane na dwóch (2) pojedynczych uchwytach bezpiecznika, z których każdy może pomieścić cztery (4) bezpieczniki. Obwód, natężenie prądu oraz przybliżone położenie bezpieczników można znaleźć na poniższym wykresie.

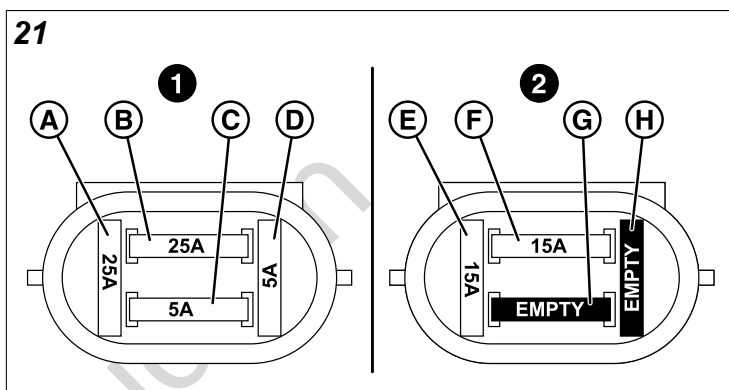

	Obwód	Natężenie prądu	Przybliżone położenie
A	Zapasowy	25 A	Uchwyt bezpiecznika nr 1 — zlokalizowany na szynie ramy po lewej stronie akumulatora w kierunku przodu urządzenia.
B	Centrala	25 A	
C	Port ładowania USB	5 A	
D	Zapasowy	5 A	
E	Zapasowy	15 A	Uchwyt bezpiecznika nr 2 — zlokalizowany na szynie ramy po lewej stronie akumulatora w kierunku tyłu urządzenia.
F	Sprzęgło PTO	15 A	
G	Puste	NIE DOT	
H	Puste	NIE DOT	

Sprawdzić / uzupełnić poziom oleju przekładniowego

Niniejsze urządzenie jest wyposażone w dwa zbiorniki oleju przekładniowego. Jeden zbiornik oleju jest przewidziany tylko dla jednej przekładni. Należy sprawdzać i, w razie potrzeby, uzupełniać poziom oleju w obu przekładniach.

Typ oleju: Olej silnikowy SAE 20W-50

1. Zlokalizować zbiorniki oleju przekładniowego (B, ilustracja 22), podnosząc siedzisko urządzenia.
2. Poziom oleju należy sprawdzać, gdy urządzenie jest zimne. Olej powinien sięgać do znaku „FULL COLD” (A) na zbiornikach oleju przekładniowego (B). Jeśli poziom oleju jest poniżej tego znaku, przejść do kroku 3.

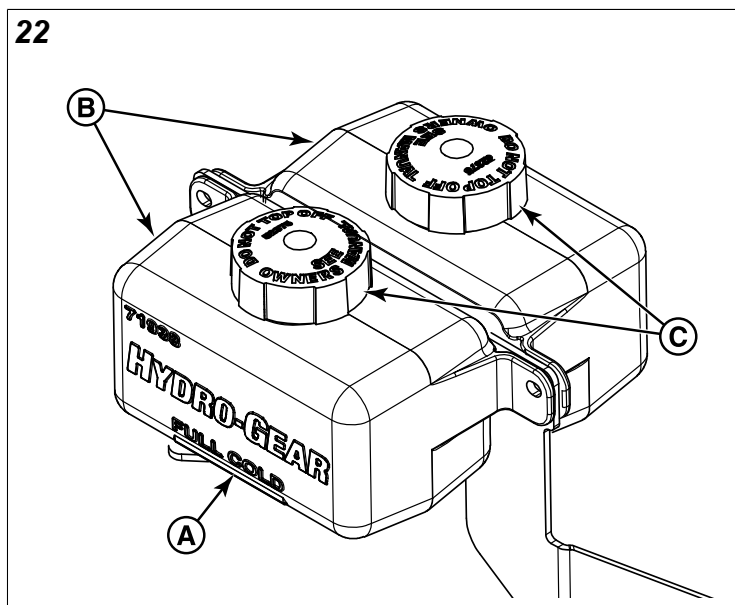

3. Przed wyjęciem korka zbiornika (C) sprawdzić, czy obszar wokół korka zbiornika i szyjki wlewu zbiornika jest wolny od kurzu, brudu i innych zanieczyszczeń. Zdjąć korki ze zbiorników.
4. Wlać olej do znaku „FULL COLD”.
5. Ponownie założyć korki na zbiorniki.
6. Po dolaniu oleju do zbiorników konieczne może być odpowietrzenie układu hydraulicznego. Jeżeli urządzenie nie jedzie prawidłowo, należy przeprowadzić procedurę *Odpowietrzanie układu hydraulicznego*.

Odpowietrzanie układu hydraulicznego

Ze względu na wpływ powietrza na wydajność hydraulicznych układów napędowych, ważne jest ich oczyszczenie.

Procedury oczyszczania należy wykonywać za każdym razem, gdy układ hydrauliczny został otwarty w celu ułatwienia konserwacji lub gdy do układu dodano olej.

Objawy zapowietrzenia układu hydraulicznego mogą być następujące:

- Głośna praca.
- Brak mocy lub napędu po chwilowej pracy układu.
- Wysoka temperatura i nadmierne rozprężenie oleju podczas pracy układu.

Przed rozpoczęciem należy upewnić się, że w skrzyniach biegów/przekładniach są odpowiednie poziomy oleju. Jeśli tak nie jest, należy uzupełnić olej zgodnie ze specyfikacją przedstawioną w procedurze *Sprawdzanie/uzupełnianie poziomu oleju przekładniowego*.

Odpowietrzanie układu hydraulicznego:

1. Zablokować klinem przednie koła, aby uniemożliwić toczenie się urządzenia. Unieść tył urządzenia tak, aby tylne opony nie stykały się z podłożem. Zabezpieczyć tylny zderzak urządzenia na dźwignikach.
2. Otworzyć zawory obejścia mostu pędnego (patrz część *Ręczne pchanie urządzenia*) w celu umieszczenia i obsługi zaworów obejścia), uruchomić silnik, zwolnić hamulec postojowy i powoli przesunąć dźwignię naziemną sterowania prędkością do przodu oraz do tyłu (5–6 razy). Wraz z usuwaniem powietrza z urządzenia następuje spadek oleju.
3. Wyłączyć silnik i włączyć hamulec postojowy.
4. Zamknąć zawory obejścia mostu pędnego, uruchomić silnik, zwolnić hamulec postojowy i powoli przesunąć dźwignię naziemną sterowania prędkością do przodu oraz do tyłu (5-6 razy). Wraz z usuwaniem powietrza z urządzenia następuje spadek oleju.
5. Wyłączyć silnik. Wyjąć dźwigniki spod urządzenia.
6. Wykonać ponownie powyższe czynności, gdy urządzenie będzie stało kołami na ziemi. Procedurę należy przeprowadzić w miejscu, w którym nie ma żadnych przedmiotów ani osób postronnych.

Konieczne może być powtarzanie powyższego procesu do momentu, aż całe powietrze zostanie usunięte z układu. Gdy skrzynie biegów/przekładnie pracują przy normalnym poziomie hałasu i płynnie poruszają się do przodu i do tyłu przy normalnych prędkościach, skrzynie biegów/przekładnie uznaje się za oczyszczone.

Sprawdzanie ciśnienia w oponach

Ciśnienie powietrza w oponach należy okresowo sprawdzać i utrzymywać w granicach określonych w tabeli Specyfikacje. Należy zauważyć, że wartości te mogą nieznacznie odbiegać od wartości „Ciśnienia maksymalnego”, umieszczonych na bokach opon. Podane wartości ciśnienia zapewniają prawidłową przyczepność i przedłużają żywotność opon.

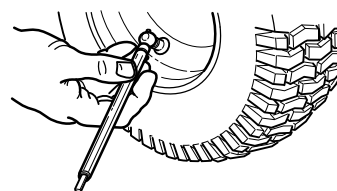

Smarowanie

Nasmarować urządzenie w miejscu pokazanym na poniższych figurach, a także w punktach smarowania wymienionych poniżej.

Smar:



- osie przednich kół i jarzma
- bloki obrotowe podnośnika podwozia
- wrzeciona zespołu kosiarki
- punkty obrotowe obudowy przekładni

Używać smarowniczek, jeśli są zamontowane. Jeśli nie zainstalowano smarowniczek, zdemontować części, aby nałożyć smar na ruchome części.

Nie wszystkie smary są odpowiednie. Produkt został wyprodukowany z wykorzystaniem smaru Heavy Duty Lithium Complex EP, NLGI klasy 2 (nr produktu 5109902X1). Zaleca się serwisowanie produktu przy użyciu podobnego smaru. Smar 5109902X1 jest dostępny wyłącznie za pośrednictwem normalnego punktu dostawy części. Zastosowanie niezgodnego smaru może spowodować uszkodzenie lub przedwczesną awarię części.

Olej:

- osie przegubów dźwigni sterowania
- osie przegubów płyty fotela
- osie przegubów podnoszenia zespołu kosiarki
- przegub rynny wyrzutowej

Smarowane powinny być wszystkie metalowe części ruchome kosiarki wchodzące w kontakt z innymi częściami. Nie dopuścić do nasmarowania pasów i kół pasowych. Przed smarowaniem i po smarowaniu wytrzeć do czysta złącza i powierzchnie.

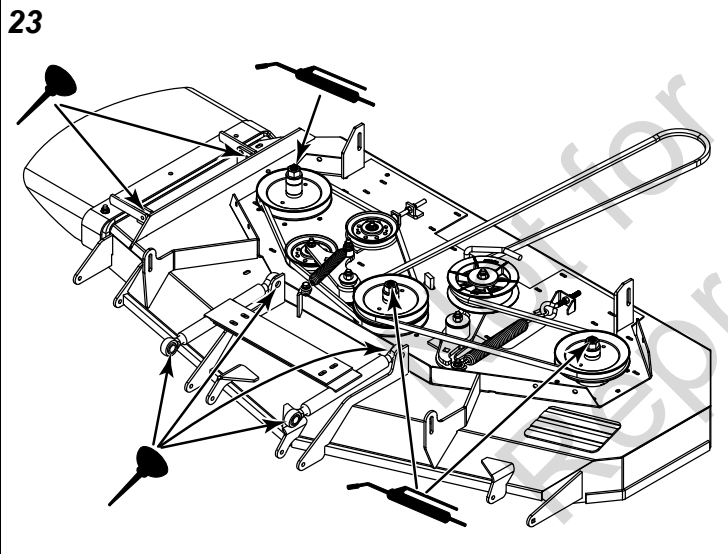

24

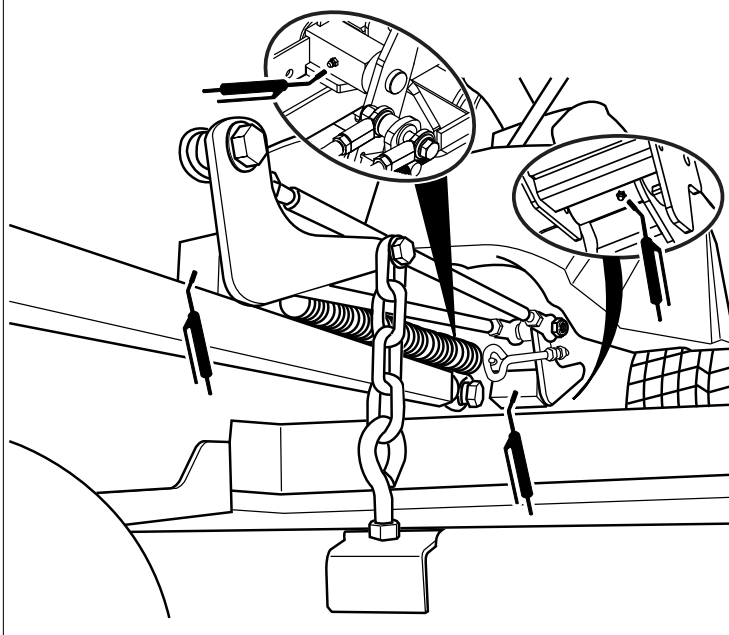

25

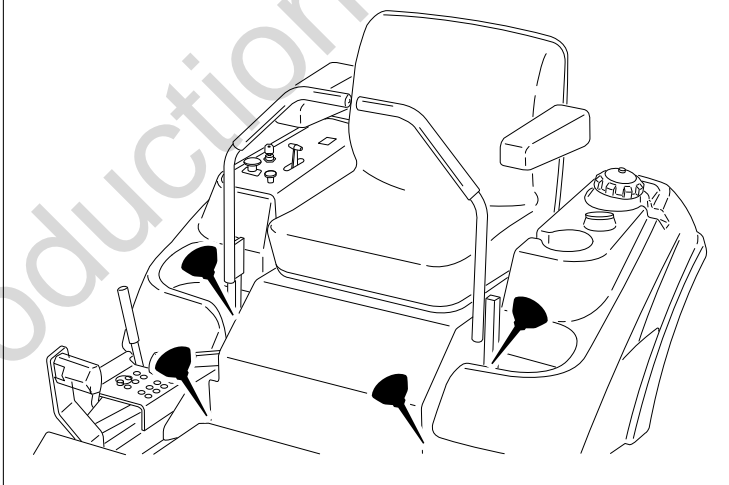

Smarowanie wrzecion zespołu kosiarki

Częstość: Co 25 godzin.

1. Smarownica (A, il. 26) wrzeciona zespołu kosiarki (B) znajduje się na wałku wrzeciona. Jeśli nie możesz łatwo uzyskać dostępu do smarownicy przez otwór w osłonach wrzeciona zespołu kosiarki (C), zdejmij je.

26

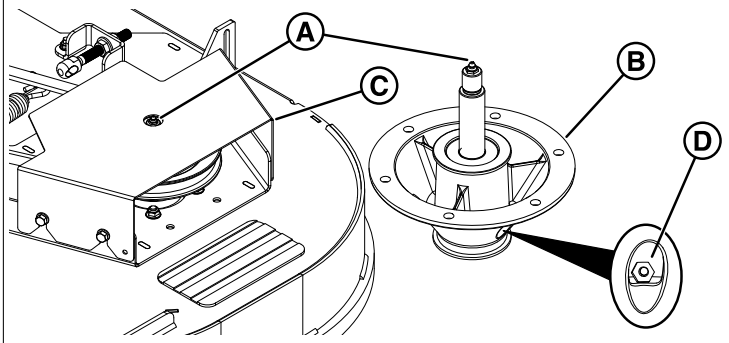

2. Dodawaj smar do wrzeciona zespołu kosiarki przez smarowniczkę, aż będzie się wydostawał z portu przelewowego ciśnieniowego (D).
3. Każde wrzeciono może wymagać nasmarowania 85 gramami smaru. Co pięć (5) naciśnień pompki sprawdzaj zawór przelewowy ciśnieniowy, aż zacznie się z niego wydostawać smar.
4. Powtórz ten proces w przypadku pozostałych wrzecion zespołu kosiarki.
5. Jeśli osłony wrzecion zespołu kosiarki zostały usunięte, zainstaluj je teraz.

Smarowanie ramion sterowania zawieszenia ForeFront

Czas: co 50 godz.

Nasmarować końce czterech ramion kontroli zawieszenia (4) ForeFront™ za pomocą smaru do łańcuchów na bazie ropy naftowej w obszarach oznaczonych literą „A” na ilustracji 27.

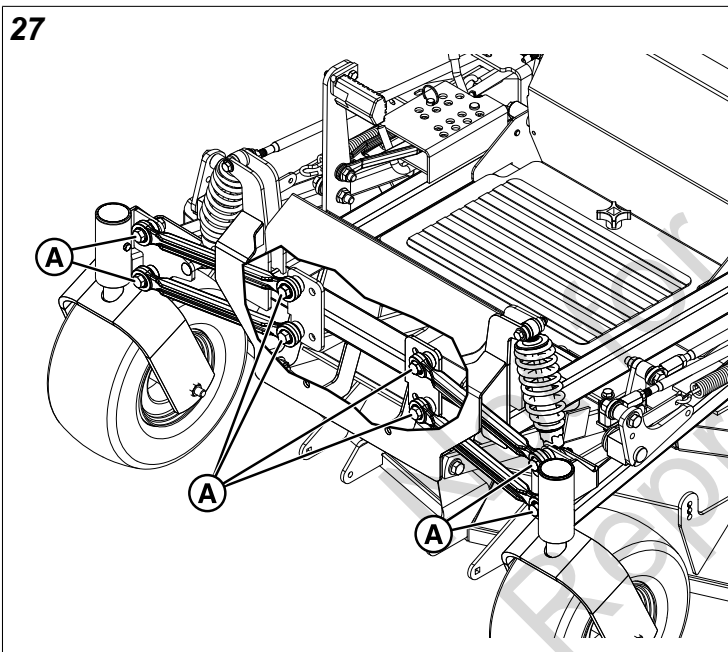

Smarowanie przednich kół samonastawnych

Częstość: Osie przednich kół samonastawnych (A, ilustracja 28) – co 25 godzin.

Częstość: Osie jarzm kół samonastawnych – co roku.

1. Wykręcić śrubę 1/4-28 (B, Ilustracja 28), wkręconą w koło samonastawne, i zamontować smarowniczkę 1/4-28.

28

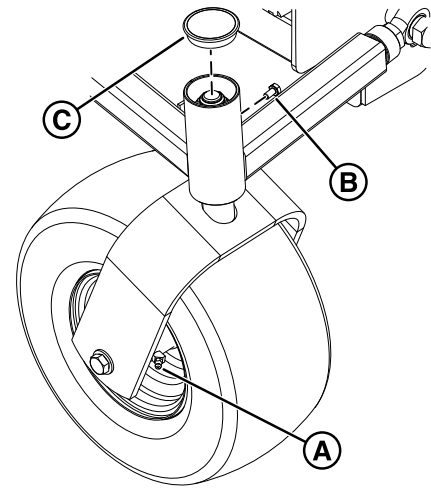

2. Ostrożnie zdejmij górną zaślepkę (c) z przedniej rurki kółka samonastawnego za pomocą cienkiego śrubokrętu z płaską kocówką lub cienkiego narzędzia z tworzywa sztucznego do zdejmowania wykończeń.
3. Nasmaruj przednie kółko samonastawne, aż smar przedostanie się przez górne łożysko do górnej części wałka osi kółka samonastawnego. Upewnij się, że dodatkowy smar nie spowodował wysunięcia dolnego uszczelnienia z rurki kółka samonastawnego. Jeśli pozycja uszczelnienia jest nieprawidłowa, umieść je z powrotem na miejscu.
4. Zdemontować smarownicę 1/4-28 i ponownie wkręcić śrubę 1/4-28.
5. Zamontuj górną zaślepkę na przedniej rurce kółka samonastawnego.
6. Powtórzyć po drugiej stronie urządzenia.

Regulacja fotela

Siedzenie można przesuwając do przodu i do tyłu. Przesunąć dźwignię (A, rys. 29), ustawić siedzenie w pożądanej pozycji i zwolnić dźwignię, aby zablokować siedzenie w wybranym położeniu.

29

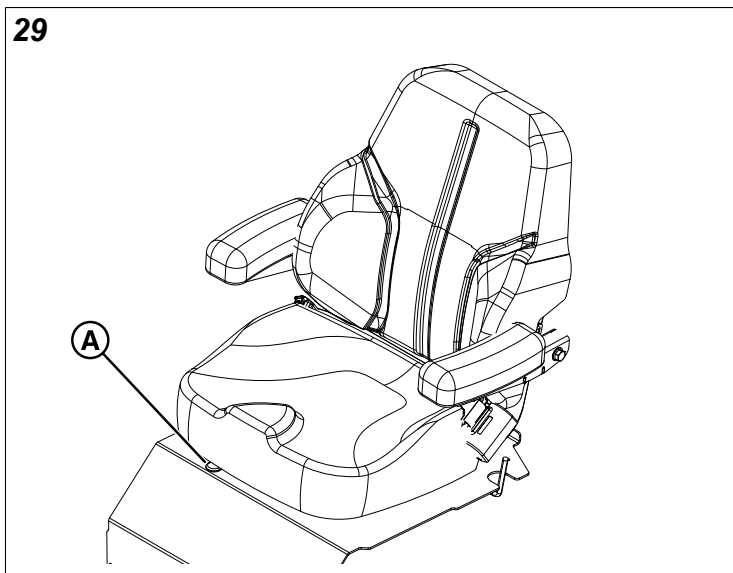

Ustawienie regulatora sterowania prędkością jazdy

Dźwignie sterujące można ustawić na trzy sposoby. Można wyrównać dźwignie sterujące, umiejscowić je (jak bliskie wobec siebie są ich końce) oraz ustawić ich wysokość.

Wyrównanie dźwigni sterujących

Odkręcić śruby montażowe (A, rysunek 30) i obrócić dźwignie sterujące (C) w celu wyrównania ich ze sobą.

30

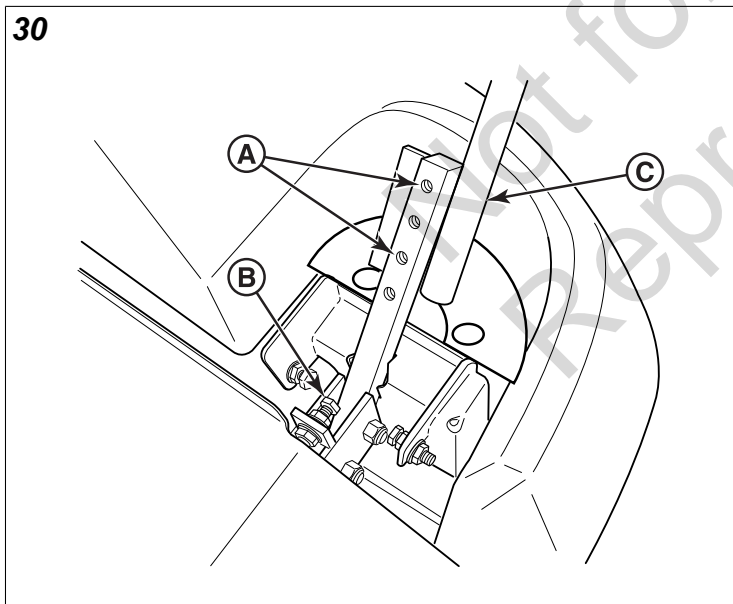

Dostosowanie umiejscowienia dźwigni sterujących

Odkręcić przeciwnakrętki i wyregulować śrubę do mocowania (B), aby prawidłowo dostosować odstęp między końcami dźwigni.

Dostosowanie wysokości dźwigni sterujących

Wyjąć elementy mocujące i przesunąć dźwignię w górę lub w dół albo od jej pierwotnej pozycji. Konieczne będzie skorygowanie wyrównania dźwigni, jak opisano powyżej.

Regulacja równoważenia prędkości

Jeśli kosiarka skręca w prawo lub w lewo, gdy dźwignie sterowania prędkością jazdy znajdują się w pozycji maksymalnej jazdy do przodu, można zrównoważyć największą prędkość każdej z tych dźwigni obracając śruby nastawcze (A, Ilustracja 31). Wyregulować tylko prędkość koła, które porusza się szybciej.

31

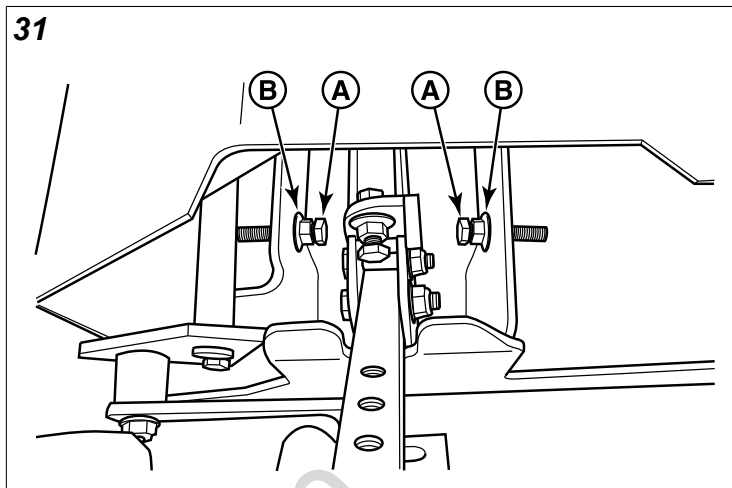

Aby zmniejszyć prędkość szybszego koła

1. Odkręcić nakrętkę nastawczą (B).
2. Obrócić śrubę nastawczą najwyższej prędkości **w lewo**, aby zredukować prędkość.
3. Po zakończeniu regulacji, dokręcić nakrętkę zabezpieczającą.



OSTRZEŻENIE

Ryzyko związane z niebezpieczną operacją.

NIE regulować urządzenia na szybszą ogólną prędkość jazdy do przodu lub do tyłu niż zostało to zaprojektowane.

Regulacja wysokości koszenia

Sworzeń regulacji wysokości koszenia (A, Ilustracja 32) reguluje wysokość koszenia. Wysokość koszenia można regulować w zakresie od 1-1/2 cala (3,8 cm) do 5 cala (12,7 cm) w przyrostach co 1/4 cala (0,6 cm).

Uwaga: Upewnić się, że sworzeń jest umieszczony w otworach górnej i dolnej płyty skrzynki sworzni (B).

32

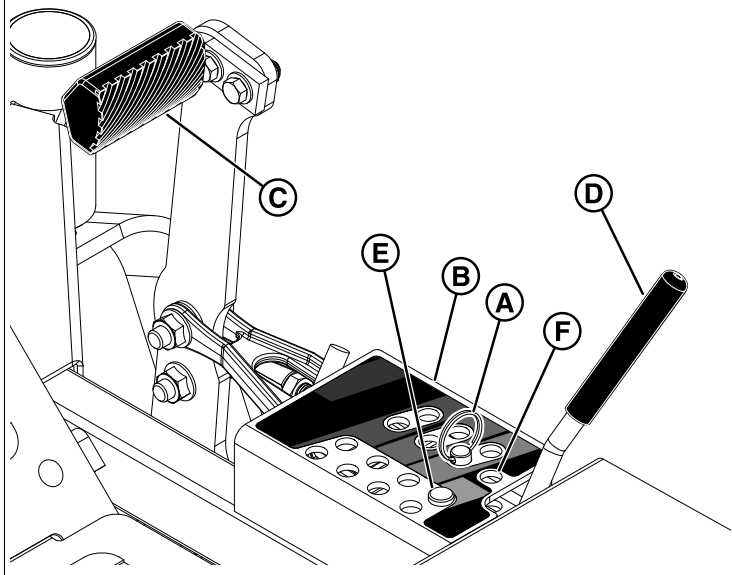

Ustawianie wysokości koszenia na 1-1/2 cala (3,8 cm):

1. Siedząc na fotelu operatora, wcisnąć pedał podnoszenia korpusu (C), aż korpus zostanie zablokowany w położeniu 5 cala (12,7 cm).
2. Wyjąć sworzeń do regulacji wysokości koszenia z otworu, w którym został umieszczony.
3. Wcisnąć pedał podnoszenia korpusu, a następnie przesunąć dźwignię blokady podnoszenia (D) w prawo, aby zwolnić blokadę.
4. Powoli zwolnić pedał podnoszenia korpusu, aż korpus opadnie i oprze się o sworzeń nieruchomy (E) w otworze odpowiadającym wysokości cięcia 1-1/2 cala (3,8 cm).
5. Włożyć sworzeń do regulacji wysokości koszenia w otwór do przechowywania (F).

Aby ustawić wysokość koszenia w zakresie od 1-3/4 cala (4,4 cm) do 4-3/4 cala (12 cm):

1. Siedząc na fotelu operatora, wcisnąć pedał podnoszenia korpusu, aż korpus zostanie zablokowany w położeniu 5 cala (12,7 cm).
2. Umieścić sworzeń do regulacji wysokości koszenia w otworze zgodnym z wymaganą wysokością koszenia.
3. Wcisnąć pedał podnoszenia korpusu, a następnie przesunąć dźwignię blokady podnoszenia w prawo, aby zwolnić blokadę.
4. Zwolnić powoli pedał podnoszenia korpusu, aż oprze się o sworzeń regulacji wysokości koszenia.

Ustawianie wysokości koszenia na 5 cala (12,7 cm):

1. Siedząc na fotelu operatora, wcisnąć pedał podnoszenia korpusu, aż korpus zostanie zablokowany w położeniu 5 cala (12,7 cm).
2. Umieścić sworzeń do regulacji wysokości koszenia w dowolnym otwartym otworze do regulacji wysokości koszenia. Podczas koszenia dźwignia blokady

podnoszenia będzie utrzymywała korpus kosiarki na wysokości 5 cala (12,7 cm).

Regulacja pedału

Pedał podnoszenia zespołu można dopasować do wzrostu operatora, aby zapewnić mu optymalny komfort.

Aby wyregulować położenie pedału:

1. Wyjąć pedał (A, Ilustracja 33) z uchwytu montażowego pedału (B).

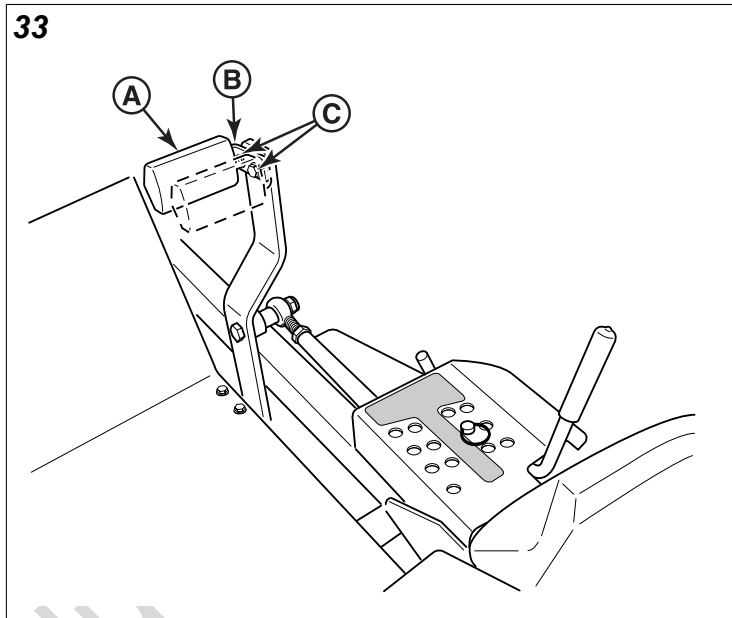

2. Wyjąć osprzęt montażowy pedału (C) i obrócić osprzęt o 180 stopni.
3. Ponownie zamontować osprzęt montażowy górnego pedału i dobrze dokręcić.
4. Zamontować ponownie pedał na uchwycie montażowym pedału w odpowiednim położeniu, jak pokazano na Ilustracji 33.

Demontaż i montaż płyty podłogowej

Urządzenie to jest wyposażone w wymiwalną płytę podłogową, którą można wyjąć w celu zapewnienia lepszego dostępu do zespołu kosiarki.

1. Odkręcić i wyjąć osprzęt mocujący (A, Ilustracja 34), który mocuje płytę podłogową do ramy urządzenia.

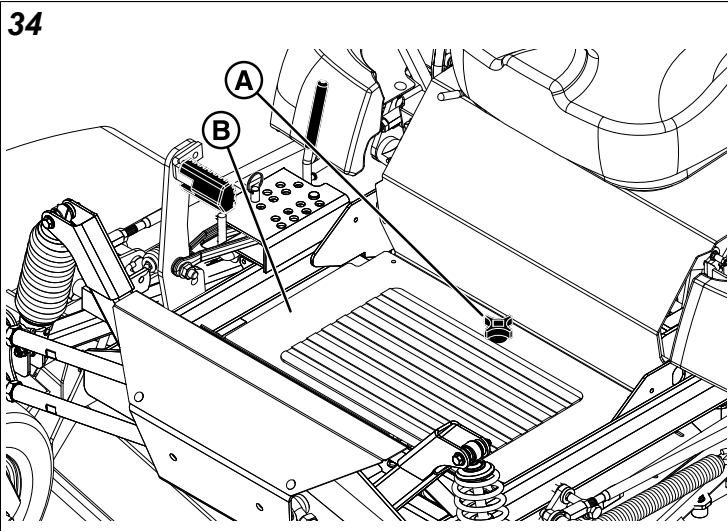

2. Przechylić tylny koniec płyty podłogowej w górę, a następnie wyjąć ją z urządzenia.
3. Aby ponownie zamontować płytę podłogową: Odwrócić procedurę jej demontowania.

Przechowywanie

Tymczasowe przechowywanie (30 dni lub krócej)

Zbiornik paliwa nadal będą zawierać nieco paliwa, w związku z czym nigdy nie wolno przechowywać urządzenia w pomieszczeniach lub w żadnym miejscu, w którym opary paliwa mogą przenosić się do dowolnego źródła zapłonu. Opary paliwa są również toksyczne przy wdychaniu, w związku z czym nigdy nie wolno urządzenia w żadnym budynku, w którym mieszkają ludzie lub znajdują się zwierzęta.



OSTRZEŻENIE

Nigdy nie przechowywać urządzenia z paliwem w silniku lub zbiorniku paliwa, w ogrzewanym schronie lub w zamkniętej, słabo wentylowanej obudowie. Spaliny paliwa mogą docierać do otwartego ognia, iskier lub lamp kontrolnych (takich jak piec, podgrzewacz wody, suszarka, itp.) i spowodować wybuch.

Ostrożnie postępować z paliwem. Jest on wysoce łatwopalny i nieprzestrzeganie instrukcji może spowodować szkody z powodu pożaru lub obrażenia.

Paliwo należy spuszczać do prawidłowych zbiorników, na otwartej przestrzeni, z daleka od otwartego ognia lub iskier.

Poniżej zamieszczamy listę kontrolną rzeczy do zrobienia przy tymczasowym przechowywaniu urządzenia do czasu jego następnego użycia:

- Zaparkować urządzenie na płaskiej, równej powierzchni. Odłączyć PTO, włączyć hamulec postojowy, ustawić przełącznik zapłonu w położeniu WYŁ. i wyjąć kluczyk.
- Urządzenie należy przechowywać w miejscu niedostępnym dla dzieci. Jeśli istnieje jakakolwiek możliwość nieuprawnionego użycia, wyjąć korpusy świec zapłonowych i umieścić je w bezpiecznym miejscu.

Upewnić się, że otwory świec są chronione przed obcymi przedmiotami odpowiednią pokrywą.

- Jeśli urządzenia nie można przechowywać na rozsądnie poziomej powierzchni, zaklinować koła.
- Usunąć całą trawę i brud z kosiarki.

Długi okres przechowywania (dłużej niż 30 dni)

Przed magazynowaniem maszyny po zakończeniu sezonu, przeczytać instrukcje dotyczące *paliwa i konserwacji* w części BEZPIECZEŃSTWO OPERATORA, a następnie wykonać następujące czynności:

1. Spuścić olej ze skrzyni korbowej przy gorącym silniku i napełnić olejem odpowiedniej klasy wymaganym do ponownego użytkowania urządzenia.
2. Przygotować kosiarkę do przechowania w następujący sposób:
 - A. Wyczyścić zespół kosiarki pod spodem.
 - B. Aby zapobiec korozji, pokryć wszystkie odsłonięte metalowe powierzchnie powłoką farby lub lekkiego oleju;
3. Wyczyścić powierzchnie zewnętrzne i silnik.
4. Przygotować silnik do przechowania. Patrz instrukcja obsługi silnika.
5. Usunąć zanieczyszczenia i trawę z żeber chłodzących głowicy cylindra, obudowy silnika i wkładu filtra powietrza.
6. Aby chronić przed wilgocią, brudem i owadami, szczelnie przykryć filtr powietrza i wylot spalin materiałem z tworzywa sztucznego lub innym materiałem wodoodpornym.
7. Urządzenie pokryć całkowicie smarem i oleje, zgodnie z opisem w części *Smarowanie*.
8. Oczyszczyć urządzenie i nałożyć farbę lub środek chronicy przed rdzą na wszystkie miejsca, w których są odpryski farby lub uszkodzenia.
9. Upewnić się, że akumulator jest w pełni naładowany. Żywotność akumulatora można zwiększyć umieszczając go w chłodnym, suchym miejscu i ładując całkowicie raz w miesiącu. Jeśli akumulator zostaje w urządzeniu, odłączyć przewód ujemny.
10. Całkowicie opróżnić układ paliwowy lub dodać stabilizator paliwa do układu paliwowego. Jeśli będzie zastosowany stabilizator paliwa i paliwo nie zostało spuszczone z układu paliwowego, przestrzegać wszystkich instrukcji bezpieczeństwa oraz stosować środki ostrożności podczas przechowywania, aby zapobiec możliwości powstania pożaru z powodu zapalenia się spalin benzyny. Spaliny paliwa mogą przechodzić do odległych źródeł zapłonu i zapalać się, powodując zagrożenie wybuchu i pożaru.

Uwaga: Paliwo, jeśli będzie stać nieużywane przez dłuższy czas (30 lub więcej dni), może przekształcać się w osady żywicy, które mogą negatywnie wpłynąć na gaźnik silnika oraz prowadzić do uszkodzenia silnika. Aby uniknąć takiej sytuacji, należy dodać stabilizator paliwa do zbiornika paliwa i uruchomić silnik na kilka minut lub spuścić paliwo z urządzenia przed umieszczeniem go w miejscu przechowywania.

Uruchamianie po długotrwałym przechowywaniu

Przed uruchomieniem urządzenia po przechowywaniu przez dłuższy czas należy wykonać poniższe czynności.

1. Usunąć wszystkie klocki spod urządzenia.
2. Zamontować akumulator, jeśli był wymontowany.
3. Odłączyć wylot spalin i filtr powietrza.
4. Zbiornik paliwa napełnić świeżym paliwem. Zalecenia można znaleźć w Instrukcji obsługi silnika.
5. Postępować zgodnie z instrukcją obsługi silnika i przestrzegać wszystkich instrukcji przygotowania silnika po przechowywaniu.
6. Sprawdzić poziom oleju w skrzyni korbowej i w razie potrzeby dodać odpowiedni olej. Jeśli pojawiła się kondensacja podczas przechowywania, spuścić olej ze skrzyni korbowej i ponownie ją napełnić.
7. Napompować opony do odpowiedniego ciśnienia. Sprawdzić poziomy płynów.
8. Uruchomić silnik i pozwolić mu działać na wolnych obrotach. NIE pracować na wysokich obrotach zaraz po uruchomieniu. Silnik uruchamiać wyłącznie na zewnątrz lub w dobrze wentylowanym pomieszczeniu.

Harmonogramie konserwacji

Niniejszego harmonogramu należy przestrzegać podczas normalnej konserwacji pojazdu. Należy prowadzić rejestr czasu pracy. Ustalenie czasu pracy jest łatwe przy obserwowaniu licznika godzin.

Jeżeli urządzenie posiada dwufunkcyjny licznik motogodzin, na którym wyświetlane są godziny pracy silnika oraz godziny PTO, harmonogram konserwacji określa się w oparciu o godziny pracy silnika wskazywane przez ten licznik.

Informacje o harmonogramach konserwacji i procedurach znajdują się w Instrukcji obsługi silnika.

KONSERWACJA URZĄDZENIA	
Przed każdym użyciem	
Sprawdzić system blokady bezpieczeństwa.	
Sprawdzić hamulce urządzenia.	
Sprawdzić urządzenie pod kątem obluzowanych elementów.	
Sprawdzić poziom oleju hydraulicznego.	
Co 25 godzin	
Oczyścić korpus i sprawdzić/wymienić ostrza kosiarki.*	
Nasmarować urządzenie.*	

KONSERWACJA URZĄDZENIA	
Sprawdzić ciśnienie w oponach.	
Co 50 godzin	
Nasmarować ramiona sterowania zawieszeniem ForeFront™.	
Co 100 godzin	
Sprawdzić czas zatrzymywania ostrza.	
Oczyścić akumulator i kable.	
Pierwsza zmiana oleju hydraulicznego.	
Po każdym 400 godzinach pracy lub raz w roku	
Wymienić olej hydrauliczny i filtr.	

KONSERWACJA SILNIKA	
Przed każdym użyciem	
Kontrola poziomu oleju w silniku	
Co 25 godzin	
Sprawdzić/oczyścić żebra chłodzące i wlot.*	
Co 50 godzin	
Sprawdzić/oczyścić iskrochwył.**	
Patrz Instrukcja obsługi silnika	
Serwis filtra powietrza.	
Wymienić olej silnikowy i filtr oleju.*	
Sprawdzić/wymienić świece zapłonowe.	
Sprawdzić/wymienić filtr paliwa	

*Częściej w gorących warunkach atmosferycznych (ponad 85°F, 30°C) lub przy eksploatacji w warunkach dużego zapylenia.

**Jeśli wyposażona, wymienić w razie uszkodzenia.

Dane techniczne

Dane techniczne są prawidłowe w czasie publikacji i mogą ulec zmianie bez powiadomienia.

SILNIK

Kompletne dane techniczne silnika można znaleźć w instrukcji obsługi wydanej przez jego producenta oraz dołączonej do zakupionego urządzenia.

Pasuje do modeli: 5901992, 5901993, 5902029, 5902030, 5902091 & 5902092

Briggs & Stratton Vanguard EFI	
Marka	Briggs & Stratton
Model	49E877-0009-G1
Układ elektryczny	Alternator 12 Volt, 20 A , akumulator: 340 CCA

PODWOZIE

Pojemność zbiornika paliwa	11 galonów (41,6 l) ogółem
Koła tylne	
Rozmiar opon (modele z korpusem 52 cali)	24 X 9,5 — 12

Rozmiar opon (modele z korpusem 61 cali)	24 X 12,00 – 12
Ciśnienie w oponach	15 psi (1,03 bara)
Przednie koła	
Rozmiar opon	13 x 6,5 - 6
Ciśnienie w oponach	25 psi (1,72 bara)

PRZEKŁADNIE

Marka	Hydro-Gear®
Model (modele z wyrzutem 52")	1710-1024L (LH)
	1710-1024R (RH)
Model (modele z wyrzutem 61")	1710-1057L (LH)
	1710-1057R (RH)
Typ	Mosty pędne ZT-4400
Płyn hydrauliczny	Olej silnikowy SAE 20W-50
Prędkości	Do przodu: 0-16,09 km/godz. (0-10 MPH)
	Jazda w tył: 0-8,05 km/godz. (0-5 MPH)

WYMIARY

Modele z korpusami kosiarki 52"	
Długość całkowita	83-5/8" (212 cm)
Szerokość całkowita (z rynną wyrzutową skierowaną w górę)	57" (145 cm)
Szerokość całkowita (z rynną wyrzutową skierowaną w dół)	67" (170 cm)
Wysokość	72" (183 cm)
Masa (w przybliżeniu)	1319 lbs (598 kg)

Modele z korpusami kosiarki 61"	
Długość całkowita	83-5/8" (212 cm)
Szerokość całkowita (z rynną wyrzutową skierowaną w górę)	61-1/2" (156 cm)
Szerokość całkowita (z rynną wyrzutową skierowaną w dół)	78" (198 cm)
Wysokość	72" (183 cm)
Masa (w przybliżeniu)	1398 lbs (634 kg)

Not for
Reproduction

Gwarancja

Jeżeli urządzenie posiada dwufunkcyjny licznik motogodzin, na którym wyświetlane są godziny pracy silnika oraz godziny PTO, gwarancję określa się w oparciu o godziny pracy silnika wskazywane przez ten licznik.

Ograniczenie gwarancji

GWARANCJA BRIGGS & STRATTON (listopad 2018)

OGRANICZONA GWARANCJA

Briggs & Stratton gwarantuje, że we wskazanym poniżej okresie gwarancji, dokona nieodpłatnej naprawy lub wymiany dowolnej części obciążonej wadami materiałowymi, wadami wykonania lub obydwoma rodzajami wad. Koszty transportu produktów dostarczanych do naprawy lub wymiany w ramach niniejszej Gwarancji ponosi nabywca. Gwarancja jest ważna przez okres podany poniżej i podlega warunkom określonym poniżej. Aby skorzystać z obsługi gwarancyjnej, należy wyszukać najbliższy autoryzowany punkt serwisowy na mapie dostępnej na witrynie ferrismowers.com. Nabywca musi zwrócić się do autoryzowanego punktu serwisowego, a następnie udostępnić mu produkt do przeglądu i sprawdzenia.

Nie udziela się innej wyraźnej gwarancji. Gwarancje domniemane, w tym, między innymi, gwarancja wartości handlowej lub przydatności do konkretnego celu, są ważne przez okres gwarancyjny wskazany poniżej lub okres dozwolony przepisami prawa. Odpowiedzialność z tytułu szkód pośrednich lub następczych jest wykluczona w zakresie dopuszczalnym przez prawo. Niektóre stany lub kraje mogą nie zezwalać na ograniczenie okresu odpowiedzialności za szkody uboczne lub następcze, a inne stany lub kraje nie zezwalają na wykluczenie lub ograniczenie odpowiedzialności za szkody uboczne lub następcze, w związku z czym powyższe ograniczenie i wykluczenie mogą nie dotyczyć niektórych użytkowników. Niniejsza gwarancja nadaje użytkownikowi określone prawa. Użytkownik może mieć również inne prawa, które mogą się różnić w zależności od stanu lub kraju.**

OKRES OBOWIĄZYWANIA GWARANCJI

Części objęte gwarancją	Standardowy okres obowiązywania gwarancji	Okres obowiązywania gwarancji w przypadku wynajmu
Kosiarki - poza opisanymi poniżej +	4 lata (48 miesięcy) lub 500 godzin, zależnie od tego, który z tych okresów upłynie wcześniej. Nieograniczona liczba godzin przez pierwsze 2 lata (24 miesiące)	90 dni
+cewka na amortyzatorach i wszystkich elementach związanych z zawieszeniem	Nieograniczona liczba godzin przez 5 lat (60 miesięcy)	90 dni
+pasek napędu hydraulicznego, opony, okładziny hamulców, węże, akumulator, ostrza	90 dni	90 dni
+pasek napędowy korpusu kosiarki (tradycyjne napędy pomostu z jednym paskiem)	1 rok (12 miesięcy) lub 100 godzin, zależnie od tego, który z tych okresów upłynie wcześniej	90 dni
+pasek napędowy korpusu kosiarki (napędy pomostu z dwoma paskami)	3 lata (36 miesięcy) lub 300 godzin, zależnie od tego, który z tych okresów upłynie wcześniej. (Gwarancja na części i robociznę obowiązuje przez pierwszy rok, w roku drugim i trzecim obowiązuje tylko gwarancja na części)	90 dni
+Przystawki	1 rok	90 dni
+Silnik*	Patrz Instrukcja obsługi silnika	Patrz Instrukcja obsługi silnika

* Elementy emitujące szkodliwe substancje są objęte „Oświadczeniem w sprawie gwarancji kontroli emisji substancji szkodliwych”

** W Australii, niezależnie od wszelkich innych postanowień, nasze produkty są objęte gwarancjami, których zgodnie z australijskim prawem konsumenckim nie można wyłączyć. Użytkownikowi przysługuje wymiana urządzenia lub zwrot pieniędzy w razie poważnej awarii oraz odszkodowanie z tytułu wszelkich innych dostatecznie przewidywalnych strat i szkód. Użytkownikowi przysługuje również prawo do naprawy lub wymiany towaru, jeśli jakość towaru jest nieakceptowalna, a jego awaria nie kwalifikuje się jako poważna. O ile nie wymaga tego australijskie prawo konsumenckie, Ferris nie ponosi odpowiedzialności na podstawie niniejszej Gwarancji wobec Klienta lub jakiegokolwiek innej osoby w związku z niniejszą Gwarancją, za szkody wynikowe, bezpośrednie lub pośrednie, straty lub koszty poniesione lub doznane przez Klienta lub jakąkolwiek inną osobę; lub jakiegokolwiek szkody majątkowe, utratę obrotów, utratę zysków, utratę działalności gospodarczej lub utratę wartości firmy, wynikające z nieprawidłowego działania jakiegokolwiek produktu. Obsługę gwarancyjną należy wykonywać w najbliższym autoryzowanym punkcie serwisowym, którego dane można uzyskać na naszej mapie lokalizacji dealerów pod adresem ferrismowers.com (należy wybrać region: Australia), dzwoniąc pod numer 1300 274 447, wysyłając wiadomość e-mail na adres salesenquiries@briggsandstratton.com.au lub pisząc na adres Briggs & Stratton Australia Pty Ltd, 3 Imperata Pl, Kemps Creek, NSW, Australia, 2178.

Okres ważności gwarancji rozpoczyna się w dniu zakupu przez pierwszego konsumenta detalicznego lub klienta.

Aby zapewnić szybką i pełną obsługę gwarancyjną, produkt należy zarejestrować na stronie internetowej podanej powyżej lub pod adresem www.onlineproductregistration.com, lub pocztą poprzez wysłanie wypełnionego dokumentu rejestracji produktu (jeśli został dostarczony), lub zadzwonić pod numer 1-800-743-4115 (w USA).

Zachować dowód zakupu. Jeśli w czasie wystąpienia o obsługę gwarancyjną użytkownik nie przedstawi dowodu zakupu, okres obowiązywania gwarancji zostanie ustalony na podstawie daty wyprodukowania urządzenia. Rejestracja produktu nie jest wymagana do uzyskania gwarancji na produkty marki Briggs & Stratton.

INFORMACJE O GWARANCJI

Obsługa gwarancyjna jest zapewniana wyłącznie przez *Ferris* autoryzowanych dealerów serwisowych. Gwarancja obejmuje wyłącznie wadliwy materiał lub wykonanie produktu. Nie obejmuje uszkodzeń spowodowanych niewłaściwym użytkowaniem lub użytkowaniem niezgodnym z przeznaczeniem, niewłaściwą konserwacją lub naprawą, normalnym zużyciem ani starym bądź nieodpowiednim paliwem.

Niewłaściwe użytkowanie lub użytkowanie niezgodne z przeznaczeniem – w Instrukcji obsługi podano właściwy sposób eksploatacji urządzenia. Użytkowanie produktu w sposób inny niż opisano w Instrukcji obsługi lub użytkowanie uszkodzonego produktu nie jest objęte gwarancją. Gwarancja nie obejmuje produktów, których numer seryjny został usunięty, ani produktów zmienionych bądź zmodyfikowanych, bądź produktów wykazujących ślady uszkodzenia powstałego w wyniku uderzenia lub działania wody/związków chemicznych wywołujących korozję.

Niewłaściwa konserwacja lub naprawa – produkt musi być konserwowany zgodnie z procedurami i harmonogramami podanymi w Instrukcji obsługi oraz serwisowany i naprawiany z wykorzystaniem oryginalnych części firmy Briggs & Stratton lub odpowiednich części zastępczych. Gwarancja nie obejmuje szkód powstałych w wyniku braku konserwacji lub używania nieoryginalnych bądź nieodpowiednich części.

Normalne zużycie – podobnie, jak wszystkie urządzenia mechaniczne, ten sprzęt podlega zużyciu nawet przy właściwej konserwacji. W przypadku normalnego zużycia się części lub urządzenia wymiana bądź naprawa nie są objęte gwarancją. Z wyjątkiem przypadków określonych w ustępie dotyczącym okresu gwarancji, gwarancja nie obejmuje elementów podlegających wyeksploatowaniu i zużyciu, np. filtrów, pasów, ostrzy tnących i okładzin hamulcowych (z wyjątkiem okładzin hamulcowych silnika), jeśli ulegną one wyłącznie naturalnemu zużyciu, o ile przyczyną zużycia nie są wady materiałowe lub wady wykonania.

Przeterminowane lub niedopuszczalne paliwo – do prawidłowego działania produktu wymagane jest nieprzeterminowane paliwo spełniające kryteria wyszczególnione w Instrukcji obsługi. Gwarancja nie obejmuje szkód silnika lub sprzętu powstałych w wyniku zastosowania przeterminowanego lub niezatwierdzonego paliwa (takiego jak paliwo z dodatkiem etanolu, np. E15 lub E85).

Pozostałe wyłączenia gwarancyjne – niniejsza gwarancja nie obejmuje uszkodzeń wskutek wypadku, nieprawidłowego użytkowania, modyfikacji, przeróbek, niewłaściwej konserwacji, zamarznięcia lub zniszczenia chemicznego. Zamocowania i akcesoria, które nie znajdowały się w oryginalnym opakowaniu produktu, również nie są objęte gwarancją. Gwarancja nie obejmuje używanego, odremontowanego lub kupionego od innych osób sprzętu czy silnika. Gwarancja nie obejmuje także awarii będących wynikiem zdarzeń losowych i działania siły wyższej, na które producent nie ma wpływu.

5419128 Wersja –

